

ООО "Юм Сервис"

мел.(812)-336-89-90

Шкаф-кроватка

"Гарун" (арм. КО4)

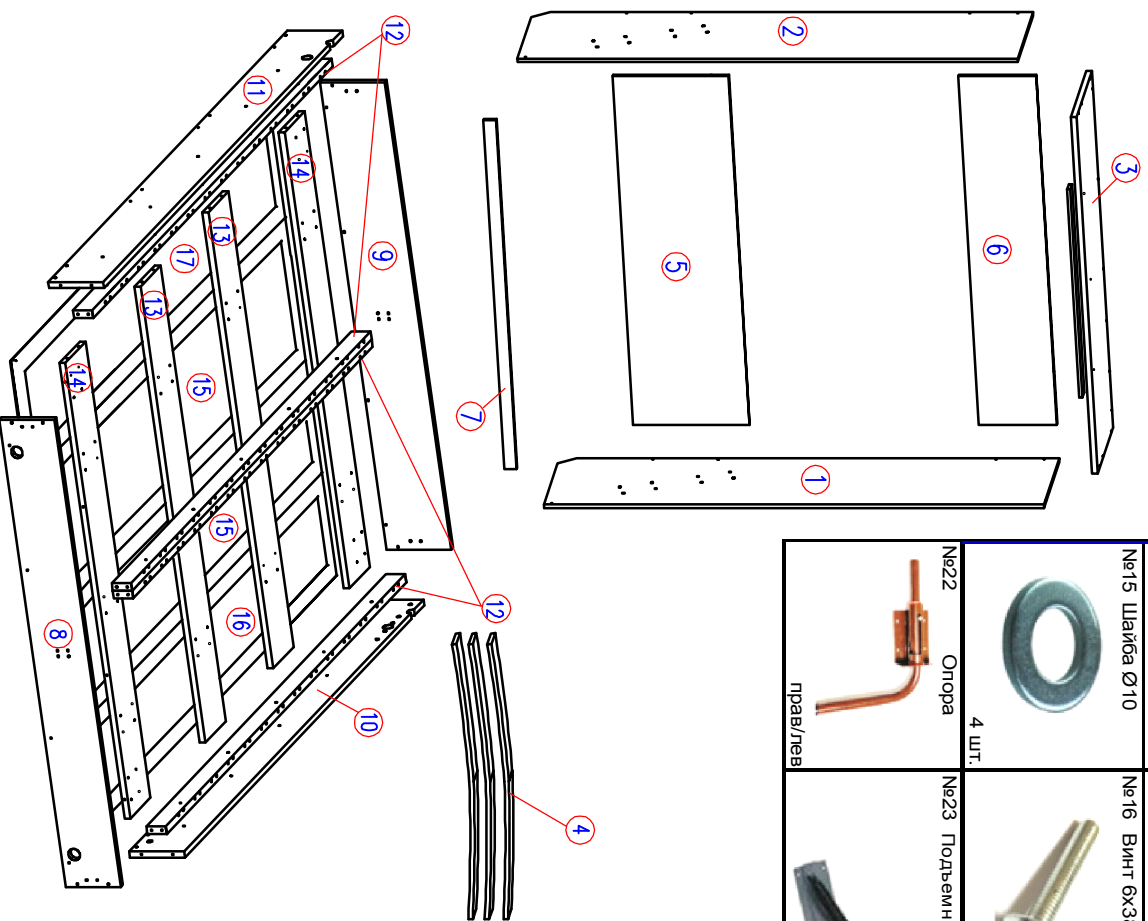

№1 Подпятник 4 шт.	№2 Заглушка Ø15 42 шт.	№3 Заглушка Ø18 16 шт.	№4 Саморез 4x20 6 шт.	№5 Стяжка 7x50 шурупная (конфирмат) 68 шт.	№6 Ключ 1 шт.	№7 Саморез 4x30 48 шт.
№8 Гвозди 2x20 8 шт.	№9 Межсекционная стяжка (винт 4x24) 15 шт.	№10 Ручка 2 шт.	№11 Эксцентрик 12 шт.	№12 Дюбель к эксцентрику 12 шт.	№13 Винт 8x20 16 шт.	№14 Винт 6x30 10 шт.
№15 Шайба Ø10 4 шт.	№16 Винт 6x38 2 шт.	№17 Гайка М6 2 шт.	№18 Стопорное кольцо 2 шт.	№19 Саморез 4x16 18 шт.	№20 Винт 4x24 (для фасадов 21 мм) 4 шт.	№21 Шайба Ø5 (для фасадов 21 мм) 4 шт.
№22 Опора прав/лев 2 шт.	№23 Подъемный механизм прав/лев 3 шт.	№24 Ремень 6 шт.	№25 Дюбель 8x100 6 шт.	№26 Шпант 8x30 10 шт.	№27 Лотокдержатель 60 шт.	

Комплект поставки							
№ п/п	Наименование	Размер, мм	Кол-во, шт.	№ п/п	Наименование	Размер, мм	Кол-во, шт.
1	Стенка боковая правая	2190x493	1	10	Царга продольная правая	2014x170	1
2	Стенка боковая левая	2190x493	1	11	Царга продольная левая	2014x170	1
3	Стенка верхняя в сборе	1741x495	1	12	Опорная планка	2014x70	4
4	Ламели	790	30	13	Средник	1614x140	2
5	Стенка задняя	1708x490	1	14	Средник	1614x140	2
6	Стенка задняя	1708x310	1	15	Дверь	2114x425	2
7	Плинтус	1708x50	1	16	Дверь	2114x425	1
8	Царга поперечная передняя	1660x170	1	17	Дверь	2114x425	1
9	Царга поперечная задняя	1660x200	1				

Уважаемый покупатель.

Для удобства транспортировки и предохранения от повреждения мебель поставляется в разобранном виде. В целях повышения надежности и долговечности изделий, улучшения их качества, повышения эстетичности и комфорта, производитель оставляет за собой право совершенствования конструкции изделий, замены крепежной фурнитуры без внесения изменений в настоящую инструкцию. Прежде чем приступить к сборке, внимательно ознакомьтесь с настоящей инструкцией.

Гарантии изготовителя:

1. Приобретая изделие мебели, убедитесь в отсутствии механических повреждений.
 2. Компания несет ответственность за соответствие товара предъявленным требованиям, при условии соблюдения правил транспортировки, сборки и ухода за мебелью.
 3. Претензии от покупателей принимаются магазинами, продававшими товар в течении 24 месяцев со дня продажи, с обязательным приложением товарного чека и упаковочного талона. **Не выкидывайте упаковочный талон до окончания гарантийного срока!**
- Благодарим Вас за покупку и выражаем уверенность, что при соблюдении правил сборки и условий эксплуатации мебель будет надежно служить Вам в течении длительного времени.

Сборка корпуса шкафа

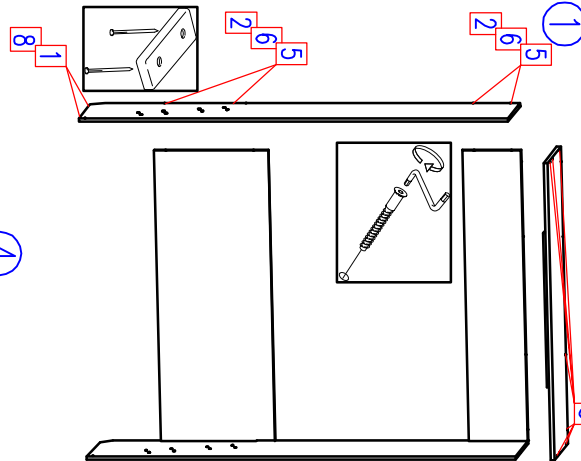

Сборка корпуса кровати

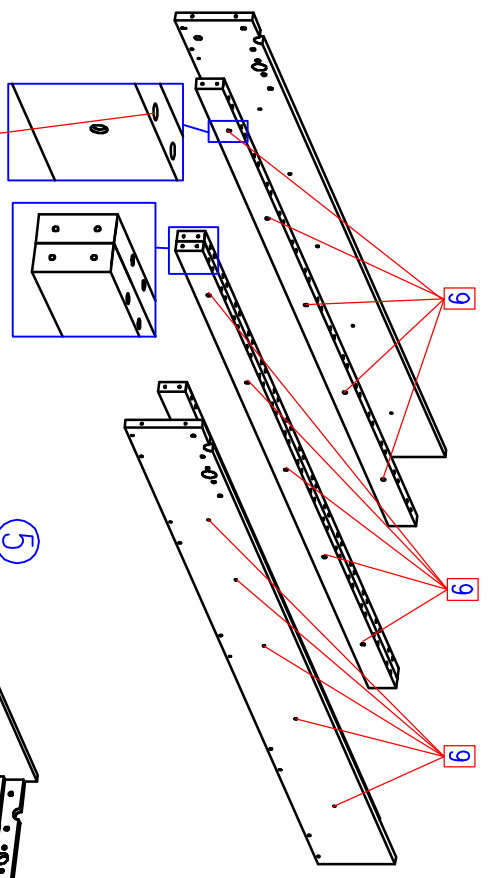

!!!Отверстия со смещением

3

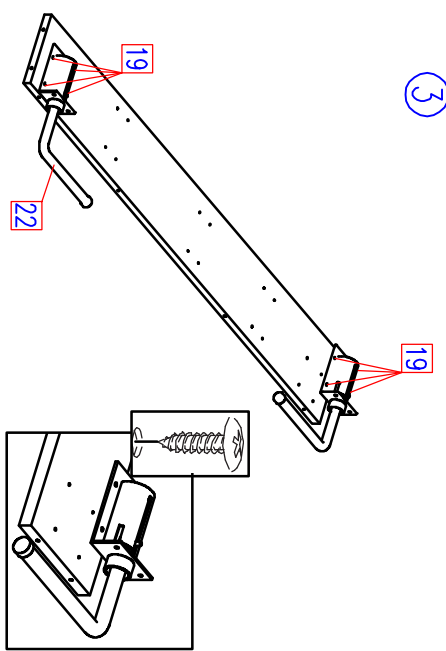

4

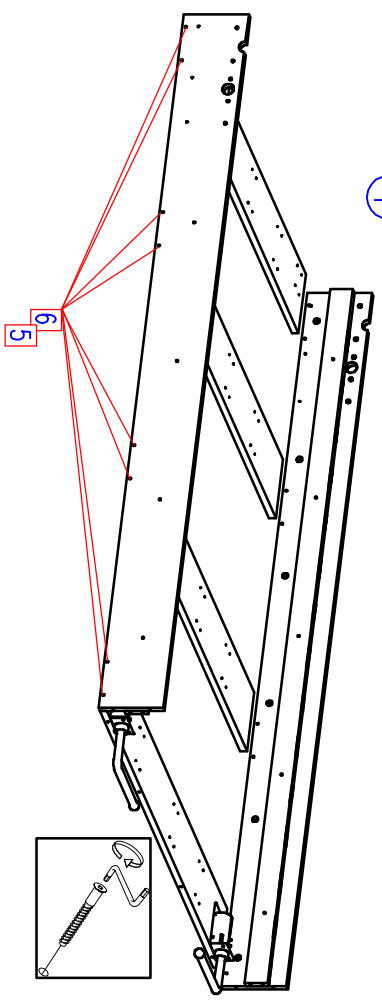

5

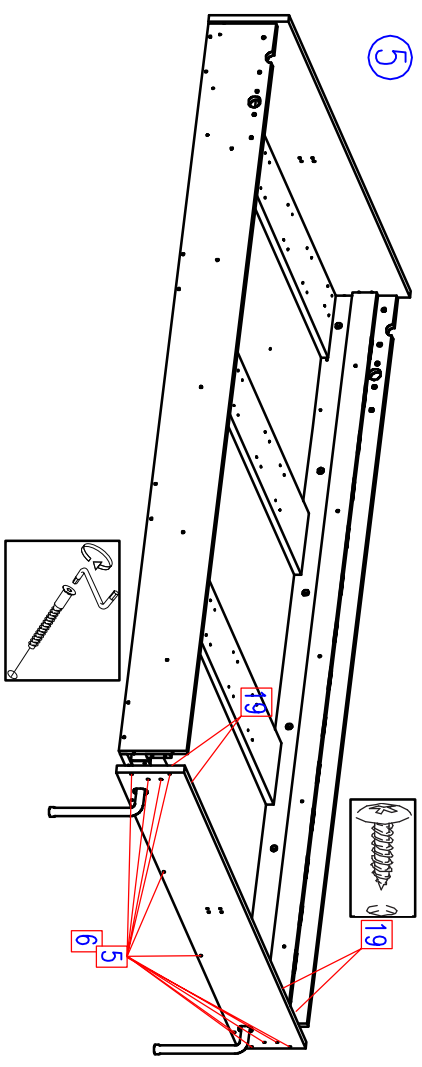

7

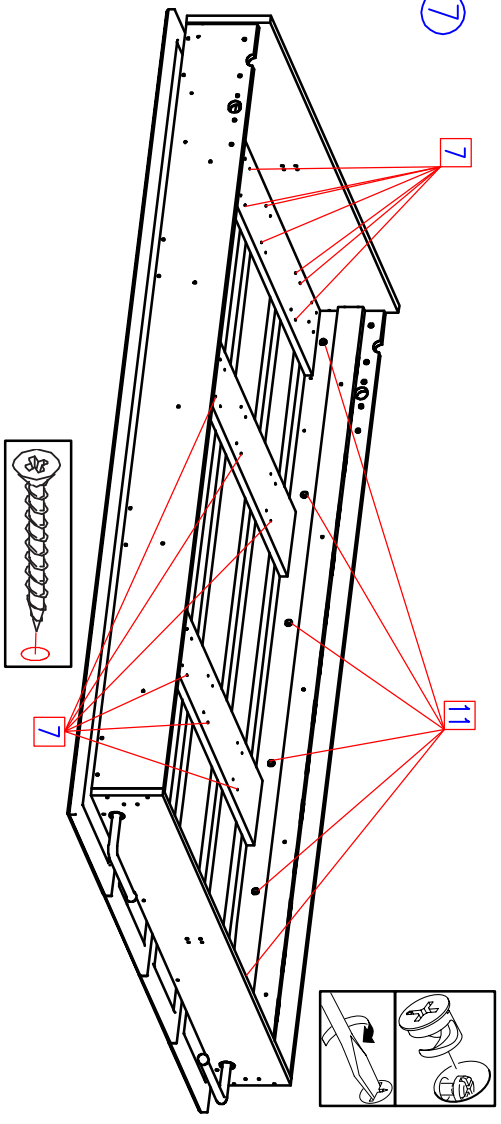

6

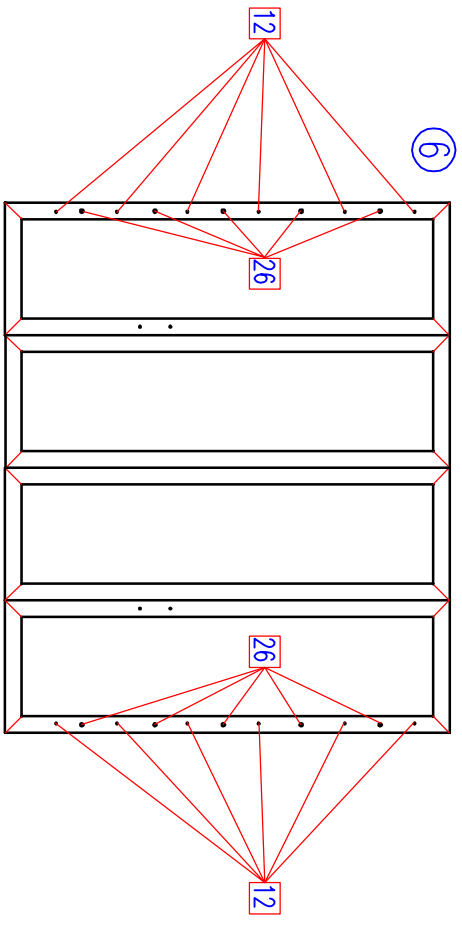

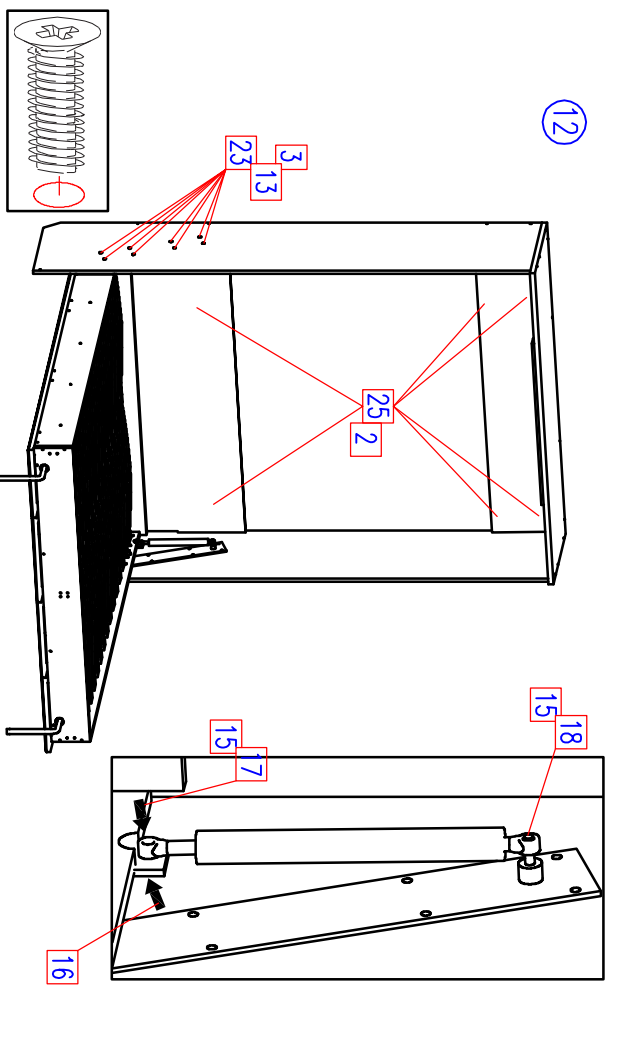
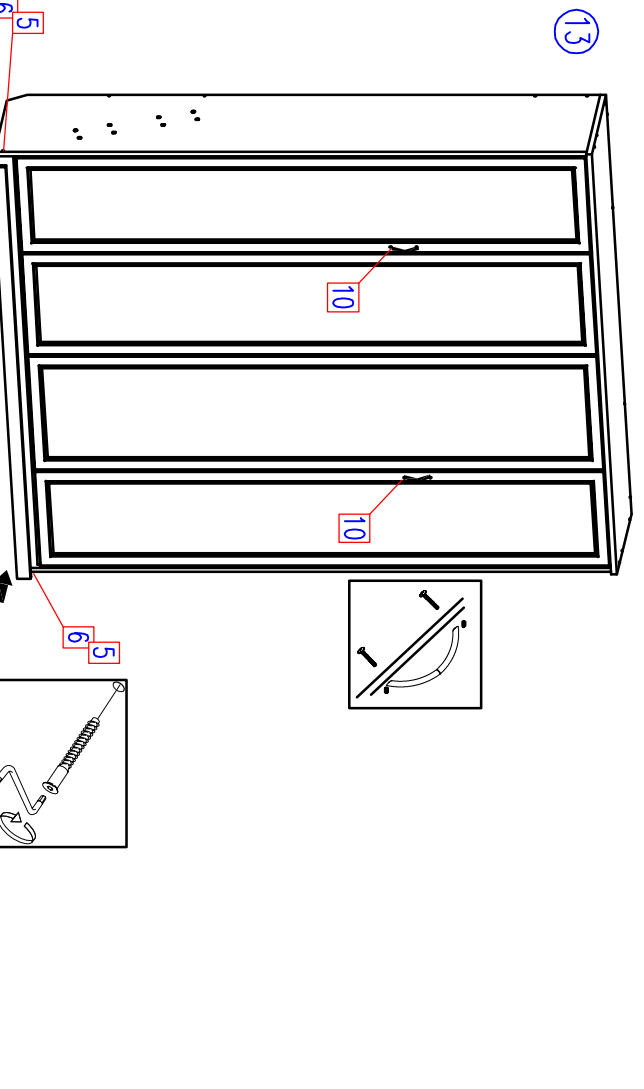
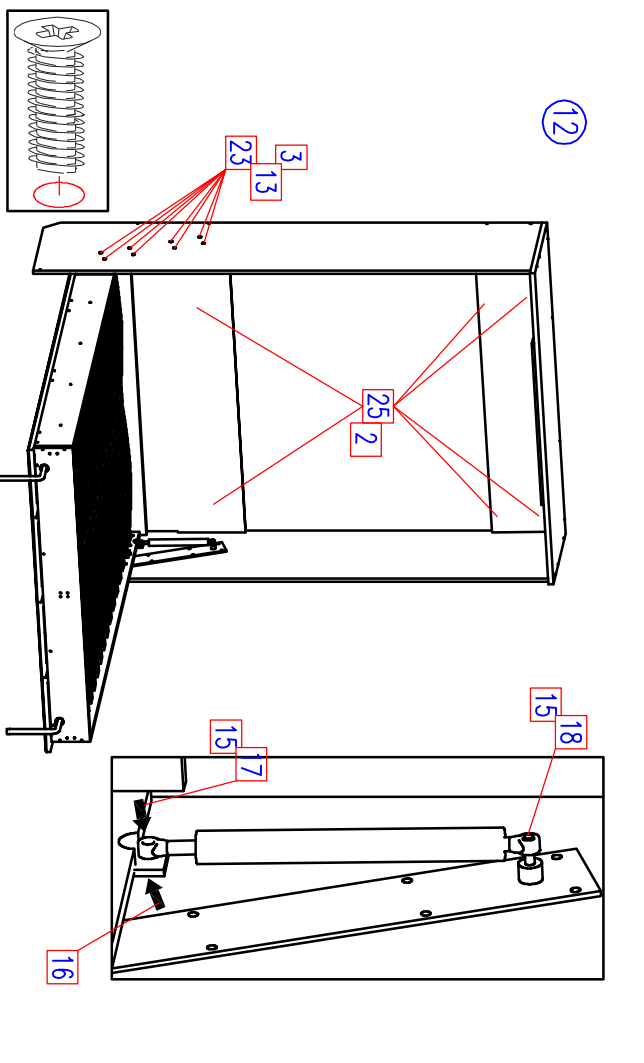
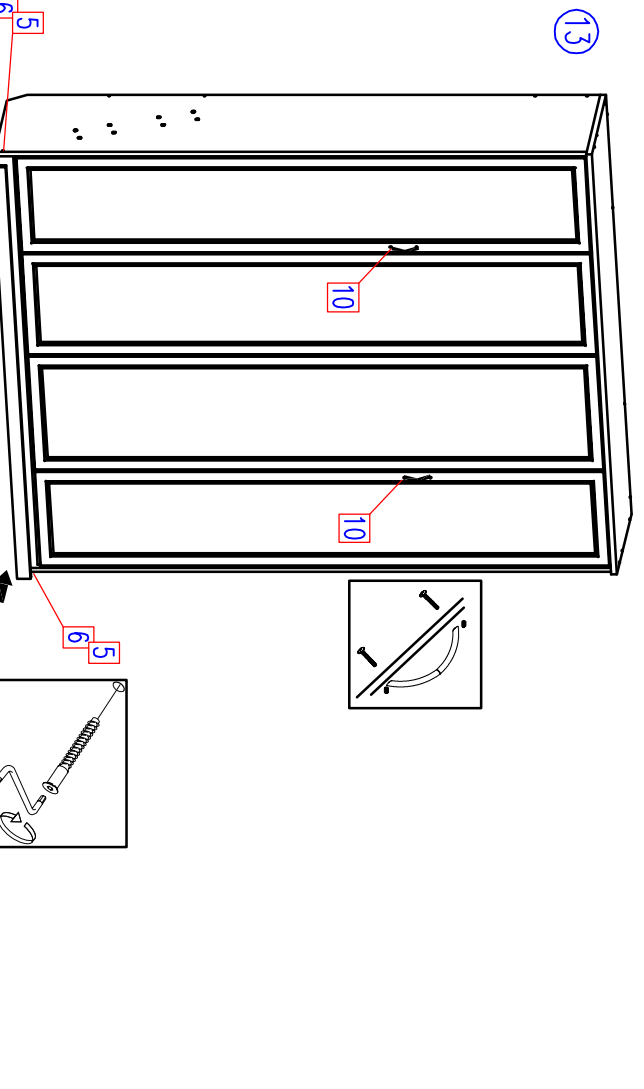
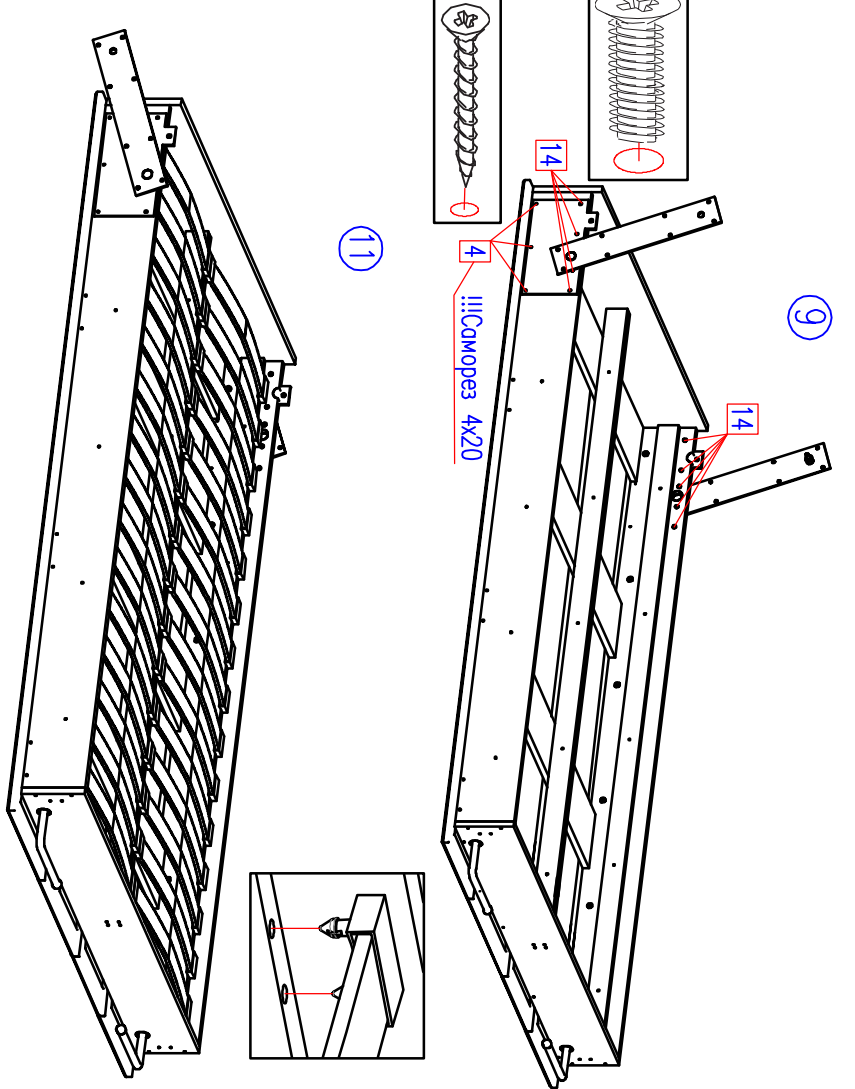
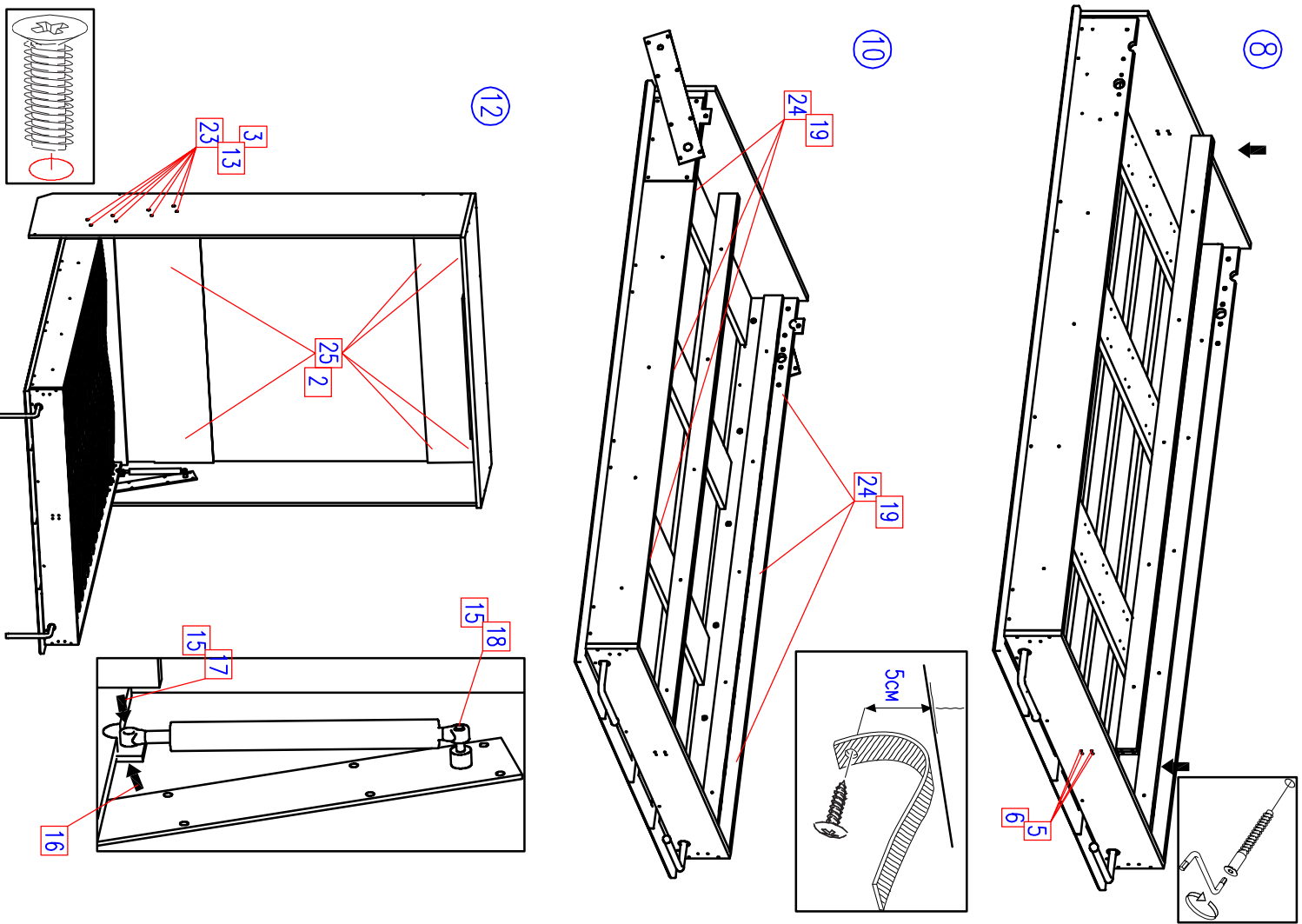

K04 иучм 2/2

Правила сборки.

Подъемную кровать обязательно крепить к капитальной стене. Запрещается крепление подъемной кровати к стенам из гипрока!!! Следует убедиться, что площадь пола, куда откидывается кровать, свободна от каких-либо предметов! Сборку следует производить на ровном полу, покрытием тканью или бумагой, во избежании повреждений мебели. Необходимо соблюдать осторожность, чтобы не повредить поверхности деталей. Крепление деталей должно быть прочным, без допусков на качание.

Действия, которые категорически запрещено производить в процессе всей эксплуатации кровати.

1. Пытаться повернуть кровать, когда она занимает вертикальное положение. Это можно делать только после отсоединения кровати от короба.
2. Пытаться ослабить любые крепежные элементы механизма.
3. В одиночку пытаться удалять матрац или переворачивать его. Один человек должен удерживать кровать в горизонтальном положении.
4. При закрывании кровати оставлять на поверхности кровати какие-либо предметы: журналы, книги, детские игрушки и т.д.
5. Запрещено производить операции откидывания и подъема кровати детьми, не достигшими возраста 14 лет!!!
6. Основание кровати ставить на ножки, в противном случае, возможно повреждение газ-лифтов и корпуса кровати.

Подготовка к сборке.

1. Проверьте комплектацию каждого пакета.
2. Проверьте наличие фурнитуры и метизов.
3. Перед началом сборки необходимо определить расположение деталей в издеглии в соответствии со схемой сборки.

Рекомендации по сборке, эксплуатации и уходу за мебелью.

1. Мебель рекомендуется эксплуатировать в помещениях с температурой не ниже +10°С и влажностью 65+/-15 %.
2. Издеглие не рекомендуется устанавливать вблизи сырых стен или источников тепла (печей , батарей или других отопительных приборов). Не проливать жидкости на поверхности издеглия!
3. Соединения с помощью винтов, шурупов, и стяжек необходимо периодически проверять и производить их затяжку.
4. Удаление пыли с поверхности мебели следует производить сухой мягкой тканью или специальными салфетками. Для сохранения внешнего вида мебели рекомендуется периодически производить обработку поверхностей специальными составами, предназначенными для ухода за мебелью, в соответствии с инструкцией по их применению. Выгорание данных условий позволит в течении длительного времени сохранить эстетические и эксплуатационные качества наших издеглий.

Порядок сборки (собирают не менее двух человек).

Внимание! Амортизатор находится под давлением! Натяжную ленту удалять только после монтажа!

1. На торцы деталей 1 и 2 установить подпятники №1 с помощью гвоздей. Далее шурупной стяжкой №5 скрепить детали корпуса шкафа 1, 2, 3, 4, 5, 6 согласно рисунку.
 2. С помощью межсекционной стяжки №9 скрепить опорные планки 12 (отверстия на опорных планках со смещением, см. рис.2) с деталями 10, 11 как показано на рис.2.
 3. Установить саморезами №19 опоры на одну из деталей 14.
 4. С помощью стяжки №5 скрепить детали 10, 11, 13, 14.
 5. К получившейся конструкции присоединить детали 8, 9. Затем окончательно закрепить опоры на на детали 8.
 6. Разложить двери как показано на картинке. Установить в отверстия дюбель от эксцентрика №12 и шканты №26.
 7. Установить на двери каркас кровати, совместив дюбели с отверстиями под эксцентриквою стяжку и шканты, и закрепить с помощью эксцентриков №11 и саморезов №7.
 8. Установить опорные планки и закрепить их стяжками №5.
 9. С помощью винтов №14 и саморезов №4 закрепить с наружной стороны каркаса подъемный механизм. Винты устанавливаются с внутренней стороны каркаса. Саморезы с наружной.
 10. На корпусе кровати закрепить удерживающие ремни согласно схеме.
 11. Установить ламели 4 в латодержатели №27 и закрепить их в отверстия на опорных планках 12.
 12. Прикрепить к стене корпус шкафа с помощью дюбелей №25. Затем, задвинув корпус кровати в корпус шкафа, закрепить механизм на корпусе шкафа винтами №13.
- Перед установкой газлифта необходимо снять старое стопорное кольцо и смазать посадочные места смазкой типа "литол". Навесить газлифт на подъемный механизм снизу штоком вниа и затянуть винтом №16 с шайбой №15 и гайкой №17. Подняв короб кровати примерно на 30°, установить газлифт в верхней части и закрепить его с помощью стоп. кольца №18 с шайбой №15.

После этого можно удалить натяжную ленту и сохранить её!

13. Закрепить кровать и установить плинтус 7, закрепив его стяжками №5. Установить ручки на фасады. Для фасадов толщиной 21 мм для крепления использовать винт №20 и шайбу №21.
14. Видимые места крепления закройте заглушками.