

ООО "Юм Сервис"

Шкаф-кровать
"Гарун" (арм. КО3)

мел. (812)-336-89-90

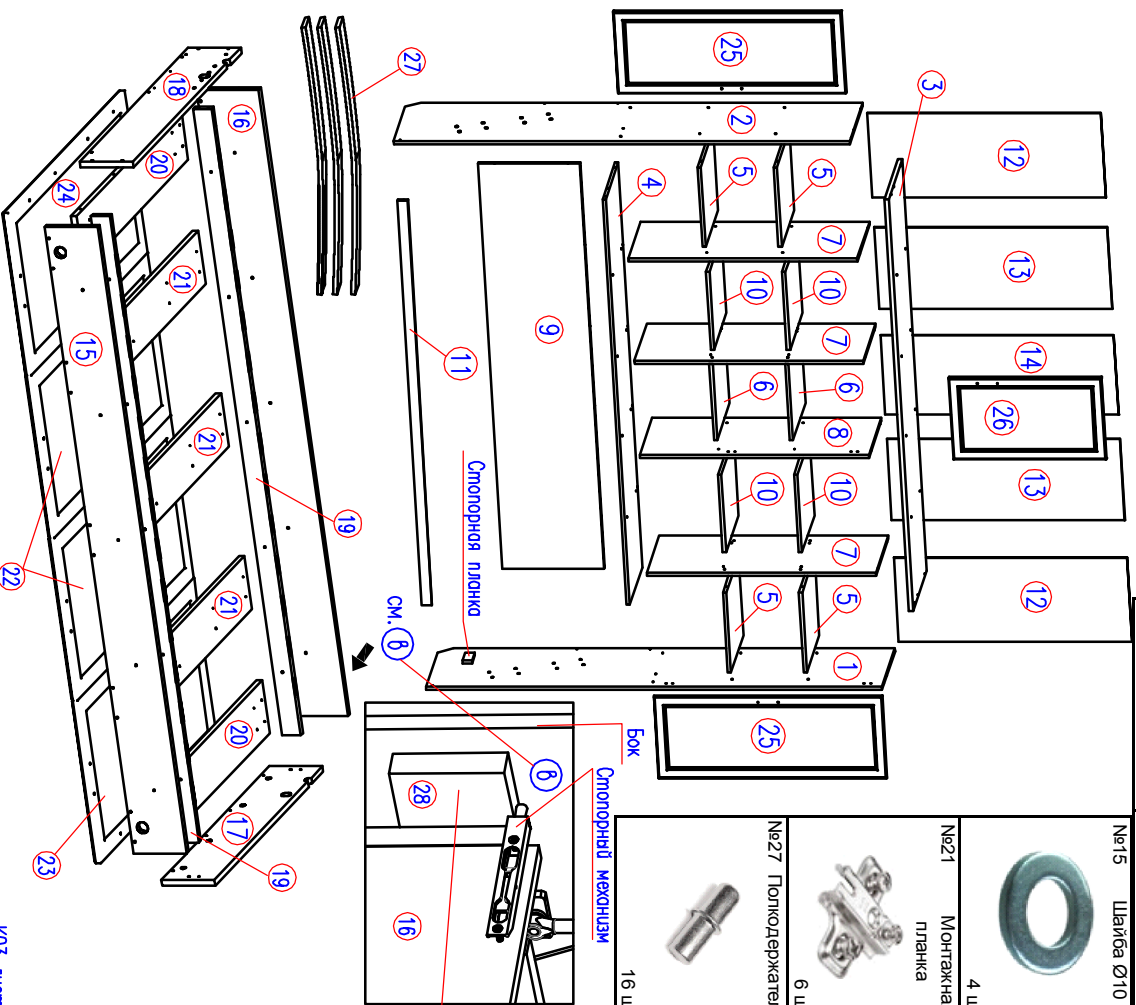

№1 Подпятник 4 шт.	№2 Заглушка Ø15 68 шт.	№3 Заглушка Ø18 16 шт.	№4 Саморез 4x20 6 шт.	№5 Стяжка 7x50 шурульная (конфирмат) 106 шт.	№6 Ключ 1 шт.	№7 Саморез 4x30 24 шт.
№8 Гвозди 2x20 120 шт.	№9 Межсекционная стяжка (Винт 4x24) 12 шт.	№10 Ручка 7 шт.	№11 Эксцентрик 8 шт.	№12 Дюбель к эксцентрику 8 шт.	№13 Винт 8x20 16 шт.	№14 Винт 6x30 10 шт.
№15 Шайба Ø10 4 шт.	№16 Винт 6x38 2 шт.	№17 Гайка М6 самоконтрастя аяса 2 шт.	№18 Саморез 4x16 18 шт.	№19 Винт 4x24 (для фасадов 21 мм) 14 шт.	№20 Шайба Ø5 (для фасадов 21 мм) 14 шт.	№26 Стороннее кольцо 2 шт.
№21 Монтажная планка 6 шт.	№22 Петля накладная 2 шт.	№23 Петля вкладная 4 шт.	№24 Опора 1 шт.	№25 Ремень 3 шт.	№31 Подъемный механизм 30 шт.	№32 Латодержатель 30 шт.
№27 Полидодержатель 16 шт.	№28 Дюбель 8x100 4 шт.	№29 Саморез 4x16 12 шт.	№30 Сторонний механизм 1 шт.	№34 Саморез 4x25 2 шт.	№33 Шкант 8x30 6 шт.	

Комплект поставки

№ п/п	Наименование	Размер, мм	Кол-во, шт.	№ п/п	Наименование	Размер, мм	Кол-во, шт.
1	Стенка боковая правая	2190x493	1	15	Царга продольная передняя	2014x170	1
2	Стенка боковая левая	2190x493	1	16	Царга продольная задняя	2014x200	1
3	Стенка верхняя	2141x495	1	17	Царга поперечная правая	948x170	1
4	Стенка горизонтальная	2108x473	1	18	Царга поперечная левая	948x170	1
5	Стенка горизонтальная	412x473	4	19	Опорная планка	2014x70	2
6	Стенка горизонтальная	395x473	2	20	Средник	914x140	3
7	Перегорodka	1082x473	3	21	Средник	914x140	2
8	Перегорodka	1082x473	1	22	Дверь	1034x525	2
9	Стенка задняя	2108x490	1	23	Дверь	1034x525	1
10	Полка	411x467	4	24	Дверь	1034x525	1
11	Плитус	2108x50	1	25	Дверь	1079x420	2
12	Стенка задняя	1118x431	2	26	Дверь	727x420	1
13	Стенка задняя	1118x431	2	27	Лавели	890	15
14	Стенка задняя	1118x410	1	28	Сторонняя планка	100x100	1

Сборка корпуса шкафа

2

3 Сборка корпуса кровати

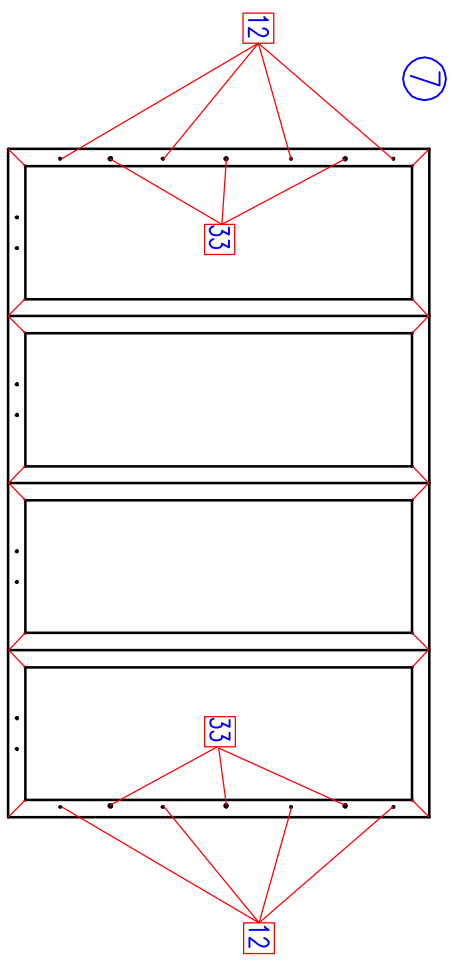
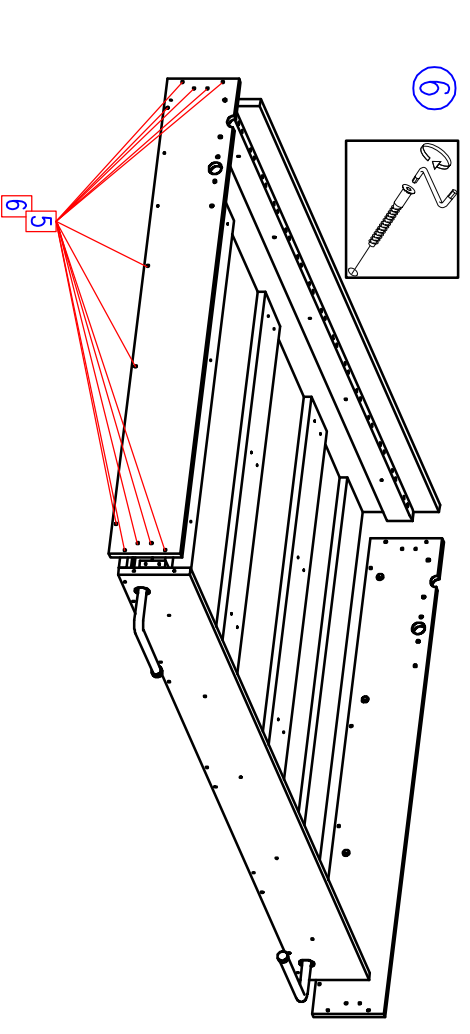
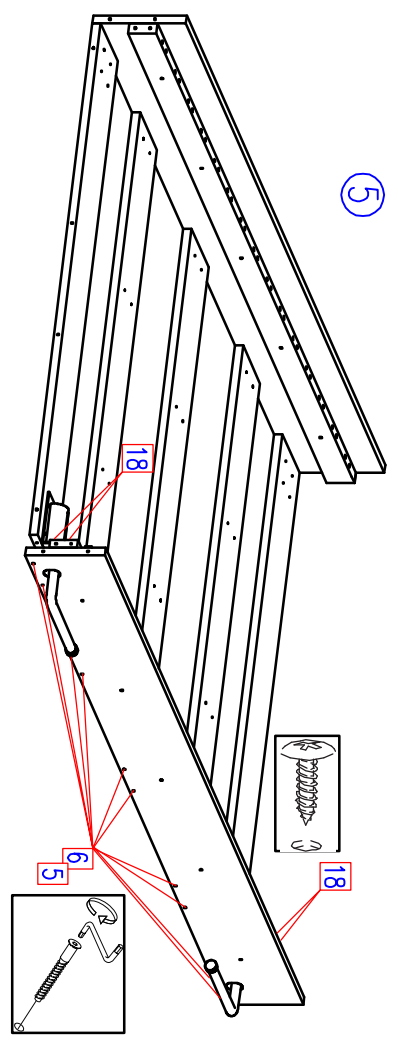
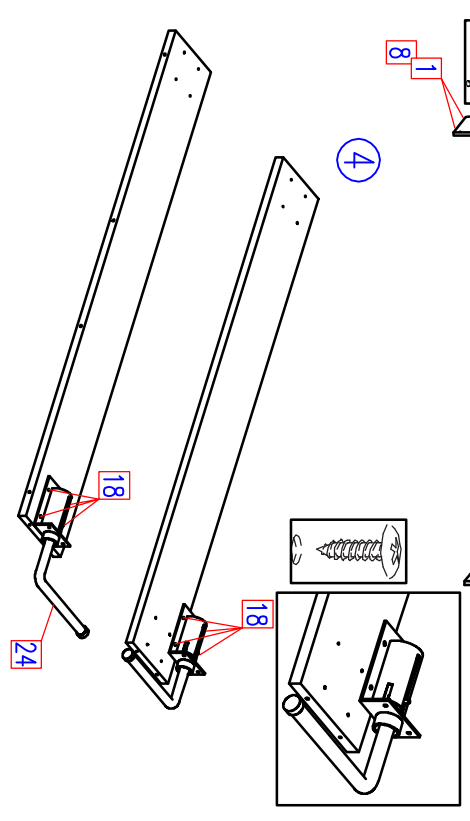
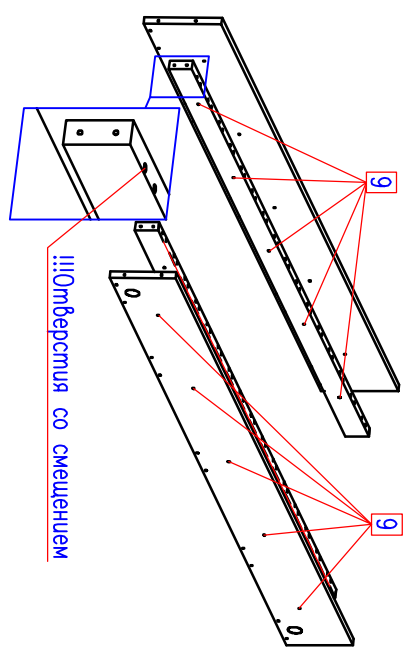
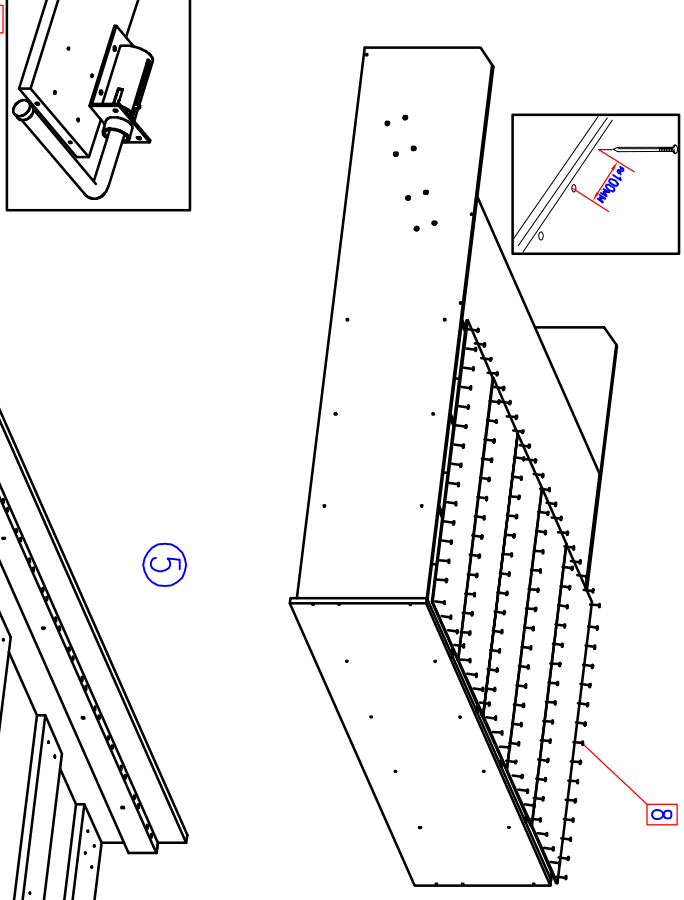
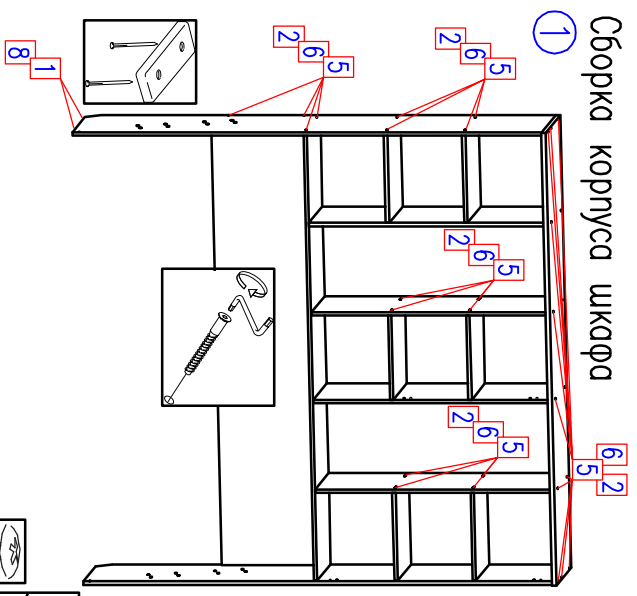

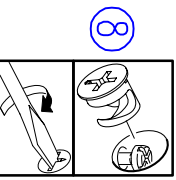

8

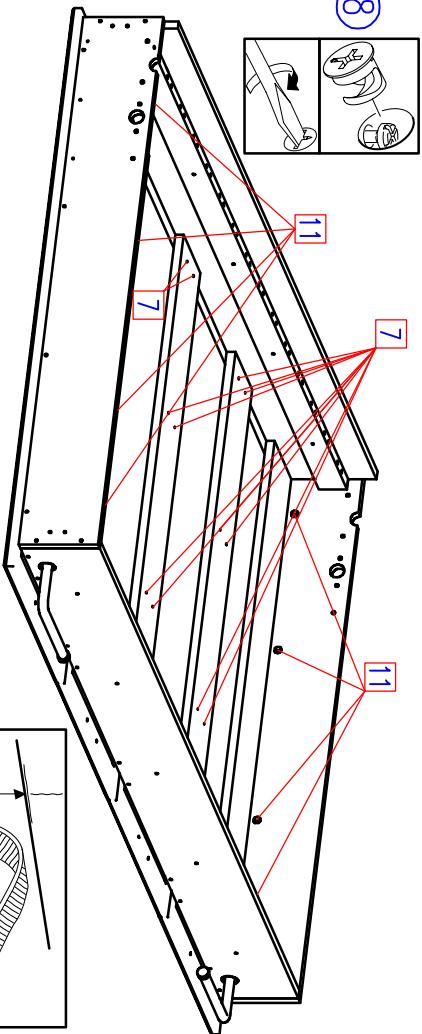

10

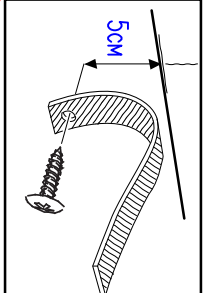
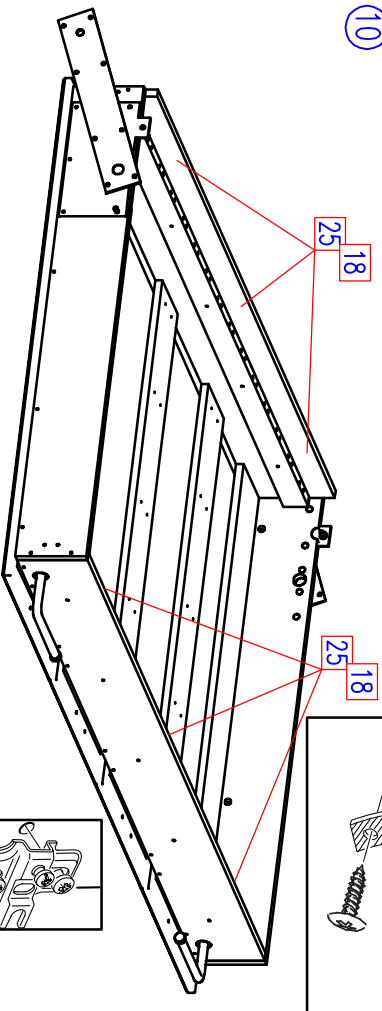

9

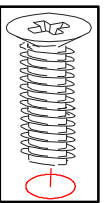
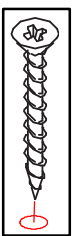
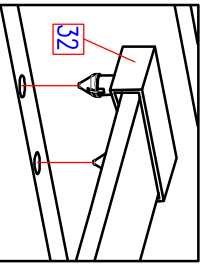

11

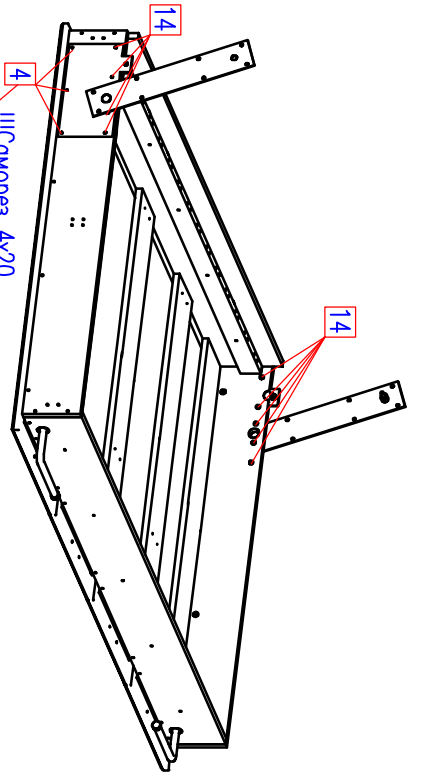

4
!!!Саморез 4x20

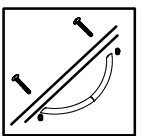
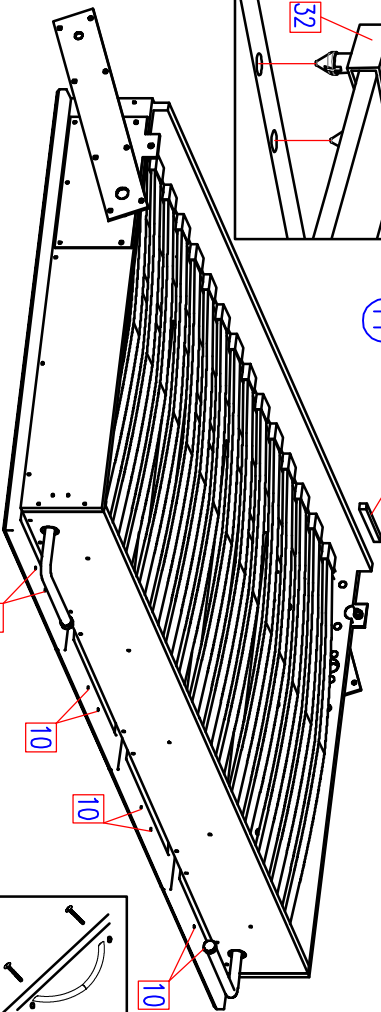

9

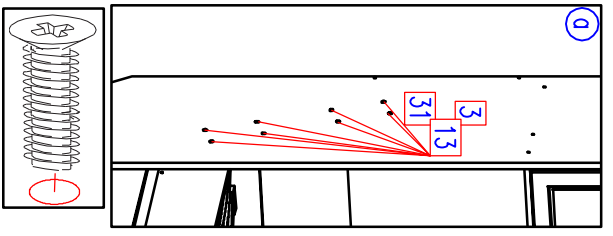

12

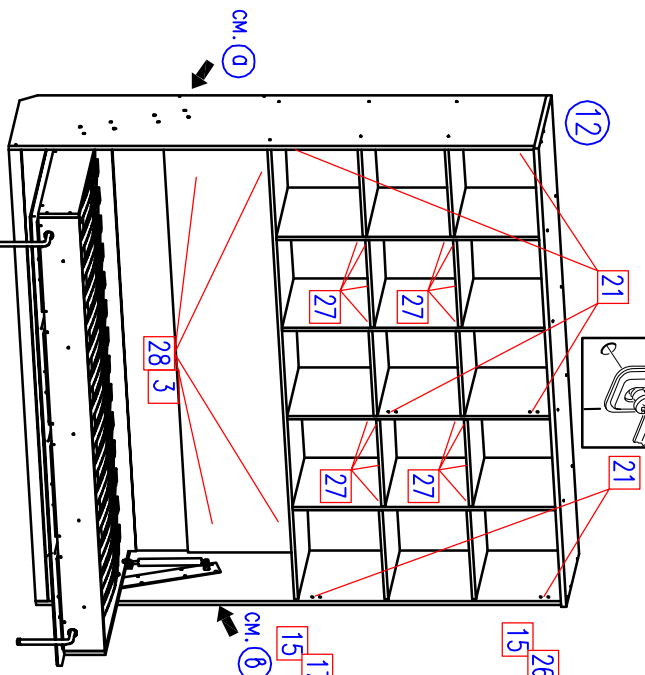

CM. 0

10

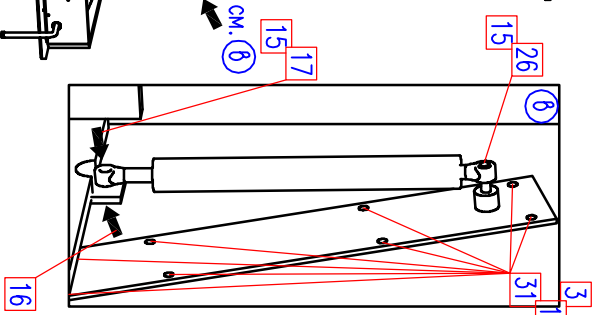

CM. 6

13

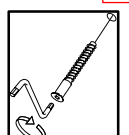
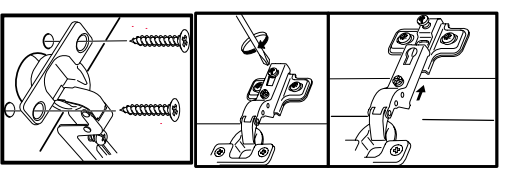
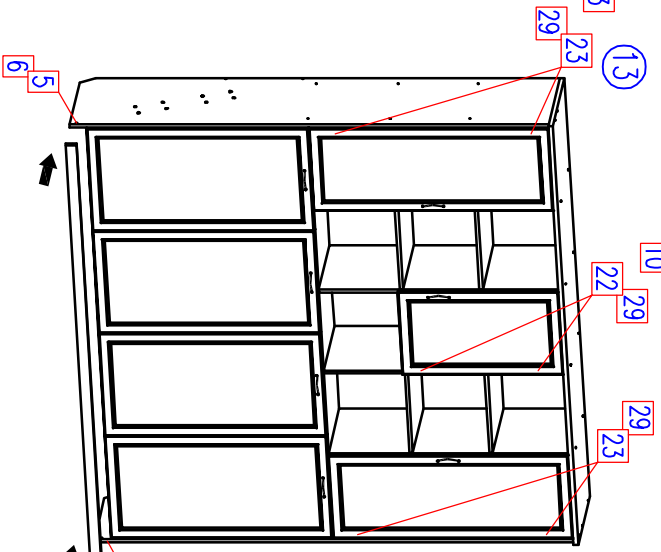

K03 rucom 2/2

Уважаемый покупатель.

Для удобства транспортировки и предохранения от повреждения мебель поставляется в разобранном виде.

В целях повышения надежности и долговечности изделий, улучшения их качества, повышения эстетичности и комфорта, производитель оставляет за собой право совершенствования конструкции изделий, замены крепежной фурнитуры без внесения изменений в основную инструкцию. Прежде чем приступить к сборке, внимательно ознакомьтесь с настоящей инструкцией.

Правила сборки.

Подъемную кровать обязательно крепить к капитальной стене. Запрещается крепление подъемной кровати к стенам из гипрока!!! Следует убедиться, что площадь пола, куда откидывается кровать, свободна от каких-либо предметов! Сборку следует производить на ровном полу, покрытом тканью или бумагой, во избежание повреждений кромки и загрязнения мебели. Необходимо соблюдать осторожность, чтобы не повредить поверхности деталей. Крепление деталей должно быть прочным, без допусков на качание.

Действия, которые категорически запрещено производить в процессе всей эксплуатации кровати.

1. Пытаться повернуть кровать, когда она занимает вертикальное положение. Это можно делать только после отсоединения кровати от корпуса.
2. Пытаться ослабить любые крепежные элементы механизма.
3. В одиночку пытаться удалять матрас или переворачивать его. Один человек должен удерживать кровать в горизонтальном положении.
4. При закрывании кровати оставлять на поверхности кровати какие-либо предметы: журналы, книги, детские игрушки и т.д.
5. Запрещено производить операции откидывания и подъема кровати детьми, не достигшими возраста 14 лет!!!
6. Основание кровати ставить на ножки, в противном случае, возможно повреждение газ-лифтов и корпуса кровати.

Подготовка к сборке.

1. Проверьте комплектность каждого пакета.
 2. Проверьте наличие фурнитуры и метизов.
 3. Перед началом сборки необходимо определить расположение деталей в изделии в соответствии со схемой сборки.
- Рекомендации по сборке, эксплуатации и уходу за мебелью.**

1. Мебель рекомендуется эксплуатировать в помещениях с температурой не ниже +10°C и влажностью 65+/-15 %.
2. Изделие не рекомендуется устанавливать вблизи сырых стен или источников тепла (печи, батареи или других отопительных приборов). Не поливать жидкости на поверхности изделия!
3. Соединения с помощью винтов, шурупов, и стержней необходимо периодически проверять и производить их затяжку.
4. Удаление пыли с поверхности мебели следует производить сухой мягкой тканью или специальными салфетками. Для сохранения внешнего вида мебели рекомендуется периодически обрабатывать поверхность специальными составами, предназначенными для ухода за мебелью, в соответствии с инструкцией по их применению. Выполнение данных условий позволит в течение длительного времени сохранять эстетические и эксплуатационные качества наших изделий.

Гарантия изготовителя:

1. Приобретая изделия мебели, убедиться в отсутствии механических повреждений.
2. Компания несет ответственность за соответствие товара предъявленным требованиям, при условии соблюдения правил транспортировки, сборки и ухода за мебелью.
3. Претензии от покупателей принимаются магазинами, продавшими товар в течении 24 месяцев со дня продажи, с обязательным приложением товарного чека и упаковочного талона.

Благодарим Вас за покупку и выражаем уверенность, что при соблюдении правил сборки и условий эксплуатации мебель будет надежно служить Вам в течении длительного времени.

Порядок сборки (собирают не менее двух человек).

Внимание! Амортизатор находится под давлением! Натяжную ленту удалять только после монтажа!

1. На торцы деталей 1 и 2 установить подпятники №1 с помощью гвоздей. Далее шурупной стяжкой №5 скрепить детали корпуса шкафа 1, 2, 3, 4, 5, 6, 7, 8, 9 согласно рисунку.
 2. Задние стенки 12, 13, 14 разложить как показано на рис.2 и прикрепить к корпусу шкафа гвоздями. Сборку деталей рекомендуется выполнять в горизонтальном положении, соблюдая правило: «гольноть конструкции».
 3. С помощью межсекционной стяжки №9 скрепить опорные планки 19 (опорные планки со смещением, см. рис.3) с деталями 15, 16 как показано на рис.3.
 4. Установить саморезами №18 опоры на детали 20.
 5. С помощью стержней №5 скрепить детали 15, 16, 20, 21. Затем окончательно закрепить опоры на на детали 15.
 6. К полувывшейся конструкции присоединить детали 17, 18.
 7. Разложить двери как показано на картинке. Установить в отверстия дюбель от эксцентрика №12.
 8. Установить на двери каркас кровати и закрепить с помощью эксцентриков №11, шкантов №33 и саморезов №7.
 9. С помощью винта №14 и саморезов №4 закрепить с наружной стороны каркаса подъемный механизм. Винты устанавливаются с внутренней стороны каркаса. Саморезы с наружной.
 10. На корпус кровати закрепить удерживающие ремни согласно схеме.
 11. Установить ламели 27 в лагдержатели №32, и закрепить их в отверстиях на опорных планках 19. Установить ручки на фасады.
- Для фасадов толщиной 21 мм для крепления использовать винт №19 и шайбу №20.

Определитесь со стороной крепления стопорного механизма. Закрепить стопорный механизм №30 с задней стороны на задней царге 16 с помощью саморезов 4x25 (не из комплекта), а стопорную планку 28 на боку (1 или2) с помощью межсекционных стержней №9. Прием планка должна оказаться **под** выдвинутым механизмом. См. рисунок "в" на 1 листе.

12. Прикрепить к стене корпус шкафа с помощью дюбелей №28. Затем, задвинув корпус кровати в корпус шкафа закрепить механизм на корпусе шкафа винтами №13.

Перед установкой газлифта необходимо снять старое стопорное кольцо и смазать посадочные места смазкой типа "литол". Навесить газлифт на подъемный механизм снизу штоком вниз и затянуть винтом №16 с шайбой №15 и гайкой №17. Подняв короб кровати примерно на 30°, установить газлифт в верхней части и закрепить его с помощью стопорного кольца №26 с шайбой №15.

После этого можно удалить натяжную ленту и сохранить её!

- На детали 1, 2, 8 установить монтажные планки №21, а на двери 25 петли №23, на дверь 26 петли №22 с помощью саморезов №29. На перегородки 7, 8 установить полкодержатели №27 и полки 10.
13. Закрепить кровать и установить пинтус 11, закрепив его стержнями №5. Установить двери на корпус шкафа, отрегулировать их положение с помощью регулировочных винтов на петлях.
- Видимые места закрыть заглушками.

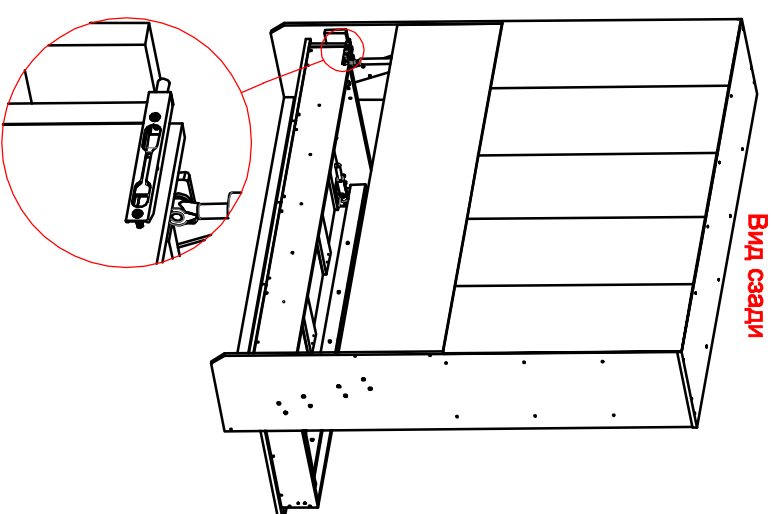

Вид сзади