

Таблица фурнитуры.

№1	Подпятник 4 шт.	№2	Заглушка 10 шт.	№3	Шпакка 5x50 шпунная (конфирмаг) 14 шт.	№4	Полкодержатель 12 шт.	№5	Ключ 1 шт.	№6	Монтажная планка 6 шт.
№7	Пелла накладная 4 шт.	№8	Ручка 2 шт.	№9	Гвозди 2x20 64 шт.	№10	Саморез 3,5x16 12 шт.	№11	Винт 4x24 4 шт.	№12	Соединительная планка 1 шт В=1740 мм.
№13	Шайба Ø5 (для фасадов толщиной 21 мм) 4 шт.										

Комплект поставки			
№ п/п	Наименование	Размер, мм	Кол-во шт.
1	Стенка боковая правая	1828x350	1
2	Стенка боковая левая	1828x350	1
3	Стенка верхняя	751x371	1
4	Стенка нижняя	718x350	2
5	Полка	716x350	3
6	Плинтус	718x70	1
7	Стенка задняя	1776x372	2
8	Дверь	1752x372	2

Уважаемый покупатель.

Для удобства транспортировки и предохранения от повреждения мебель поставляется в разобранном виде.

В целях повышения надежности и долговечности изделий, улучшения их качества, повышения эстетичности комфортности, производитель оставляет за собой право совершенствования конструкции изделий, замены крепежной фурнитуры без внесения изменений в настоящую инструкцию. Прежде чем приступить к сборке, внимательно ознакомьтесь с настоящей инструкцией.

Правила сборки.

Сборку следует производить на ровном полу, покрытом тканью или бумагой, во избежании повреждений кромок и загромождения мебели.

Необходимо соблюдать осторожность, чтобы не повредить поверхности деталей. Крепление деталей должно быть прочным, без допусков на качание.

Подготовка к сборке.

1. Проверьте комплектность каждого пакета.
2. Проверьте наличие фурнитуры и метизов.
3. Перед началом сборки необходимо определить расположение деталей в изделии в соответствии со схемой сборки.

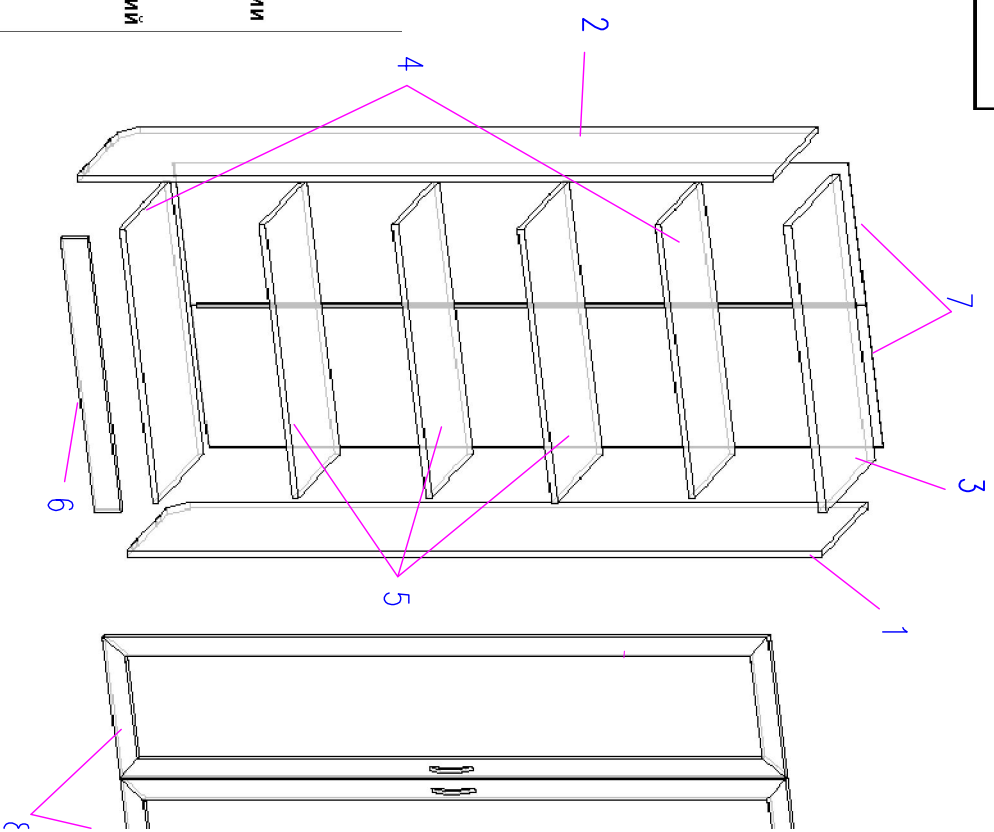

ООО "Ют Сервис"

тел.(812-336-89-90)

Шкаф 218

