

Комплектовочная ведомость деталей стеллажа «Бензоколонка».

<i>Номер позиции</i>	<i>Наименование деталей</i>	<i>Кол-во</i>
1/2	Боковина стеллажа левый/правый	1/1
3	Горизонталь нижняя	1
4	Горизонталь средняя	1
5	Горизонталь верхняя	1
6	Фасад ящика	3
7/8	Боковина ящика левая/правая	3/3
9	Задняя стенка ящика	3
10	Плинтус	2
11	Стенка задняя (ДВП)	1
12	Дно ящика	3
13	Дверь верхняя	1

Комплектовочная ведомость фурнитуры стеллажа «Бензоколонка».

<i>Номер позиции</i>	<i>Наименование фурнитуры</i>	<i>Кол-во</i>
14	Евровинт	16
15	Заглушка на евровинт	16
16	Шпилька (стяжка эксцентриковая)	6
17	Гайка диам.15 (стяжка эксцентриковая)	6
18	Опора-подпятник	4
19	Шуруп 3x16	8
20	Шуруп 3.5x16	42
21	Шуруп 3.5x25 (для ручек)	6
22	Шуруп 4x40	12
23	Гвоздь	60
24	Ручка мебельная	3
25	Шланг	1
26	Пистолет заправочный	1
27	Штангодержатель хромированный	1
28	Направляющие роликовые на ящик	3 комплекта
29	Петля накладная с доводчиком	2
30	Газовый механизм	1
31	Держатель пистолета	1
32	Ключ Z-образный (4мм)	1

ПАСПОРТ И ИНСТРУКЦИЯ ПО СБОРКЕ.

Стеллаж «Бензоколонка»

Набор детской мебели «Формула»

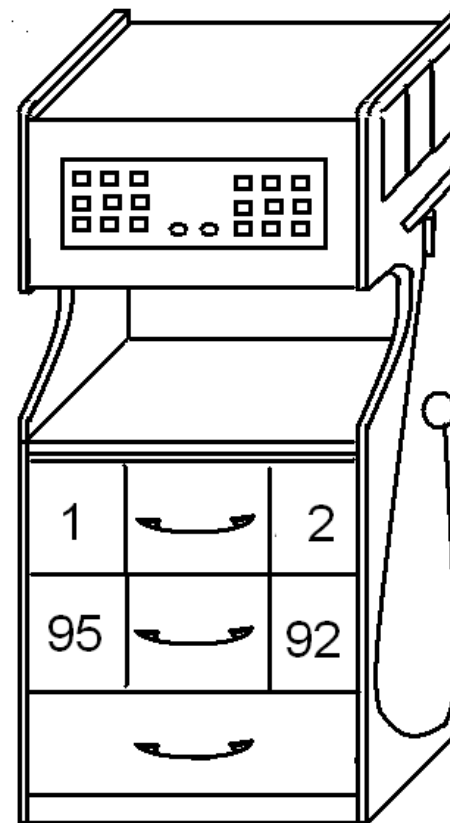

Длина – 600 мм

Глубина – 430 мм

Высота – 1430 мм

Рис.1 Общий вид стеллажа.

Уважаемый покупатель!

Спасибо, что Вы выбрали нашу продукцию!

Стеллаж изготовлен по ТО 5617-11-00257561-969 в соответствии с требованиями ГОСТ 16371-93 Мебель.

Гарантийные обязательства

Предприятие-изготовитель гарантирует соответствие изделия требованиям ГОСТ 16371-93 при соблюдении условий транспортировки, сборки, эксплуатации и хранения.

Гарантийный срок – 24 месяца. Срок исчисляется со дня продажи изделия. В случае обнаружения производственных дефектов, предприятие обязуется устранить их путём ремонта на месте или замены отдельных деталей или изделия. Гарантия не распространяется на мебель, имеющую механические повреждения (риски, вырывы, царапины и др.) возникшие при транспортировке, в процессе неправильной сборки и эксплуатации, а также имеющую утолщение щитов от влаги (разбухание), возникшие от неправильного ухода. Срок службы изделия 10 лет.

1. Сборка ящика.

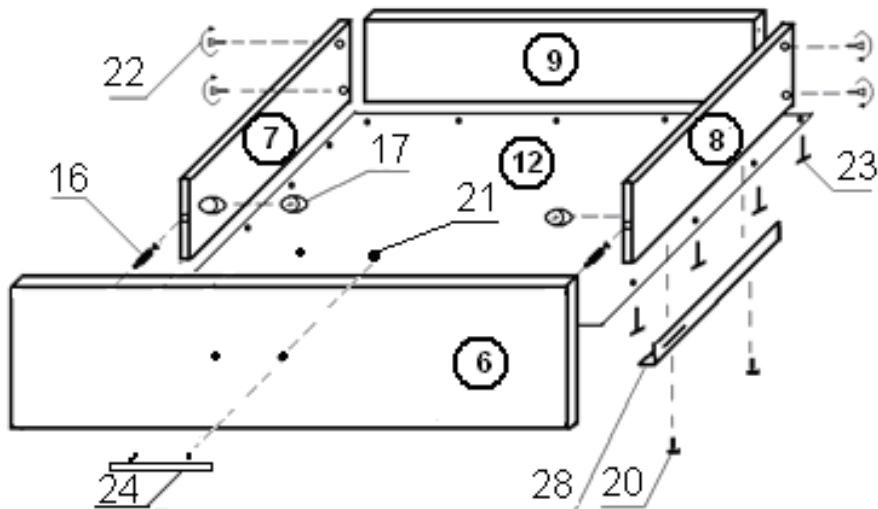

Внимание: Предприятие-изготовитель оставляет за собой право вносить незначительные изменения, не ухудшающие качества изделия.

2. Схема сборки стеллажа «Бензоколонка».

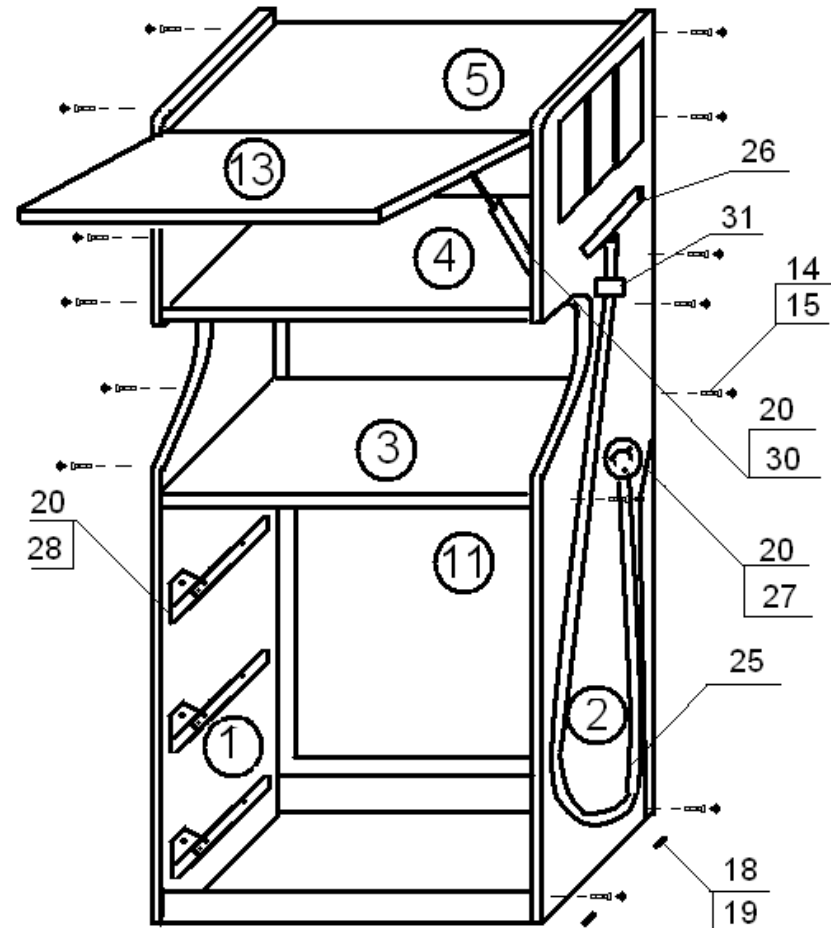

3. Правила эксплуатации и ухода за мебелью.

- 3.1. Мебель должна храниться и эксплуатироваться в крытых отапливаемых помещениях при темп-ре не ниже +2 градуса и относительной влажности воздуха от 45 до 70%.
- 3.2. При ослаблении крепления соединений необходимо периодически подтягивать винты, шурупы, стяжки и т.п.
- 3.3. Поверхность изделия следует предохранять от различных растворителей, щелочей, кислот и механических повреждений.
- 3.4. Поверхности изделий можно освежить, применяя специальные составы, которые имеются в хозяйственных магазинах.
- 3.5. Помните, что сохранность и долговечность изделия зависит не только от ее конструкции и качества материалов, но и от правильной эксплуатации и ухода за ней.