













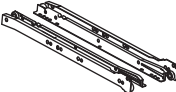

Евровинт 50 11 шт.	Дюбель 30мм 39 шт.	Эксцентрик 12 8 шт.	Эксцентрик 16 22 шт.	Эксцентрик 22 9 шт.	Газлифт 60N 2 шт.	Саморез 6x10 16 шт.	Шуруп 4x16 40 шт.	Шуруп 3x12 72 шт.
								
Загл к ев. винту 4 шт.	Заглушка эксцентрика без. 16 шт.	Заглушка эксцентрика черн. (шимо) 7 шт.	Розетка каб. канала 1 шт.	Ручка Р318 7 шт.	Ножка М6 6 шт.	Шайба 12x4 пл. 14 шт.	Направл. ролик. 400мм 4-компл.	
								
Дюбель DU 321 10 шт.	Эксцентрик VB-35M16 10 шт.	Петля внутренняя с заглушкой 6 шт.	Шайба КРАВ 4 шт.	Гайка Эриксона 6 шестигр. 2 шт.	Фланец D16 2 шт.	СКП Ляф-Шилька М6-270 - 1шт.	СКП Рейлинг-штанга D16-244 - 1шт.	Фолдинг 26 4 шт.

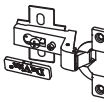
Изделие в цвете - Дуб кобурт/венге - заглушки черные,  
- Дуб кобурт/ясень шимо - заглушки шимо.

### Наименование деталей

- |                                 |       |
|---------------------------------|-------|
| 1. Дно ящика ДВП 405x341        | 4 шт. |
| 2. Стенка ДВП 1198x426          | 1 шт. |
| 3. Стенка ДВП 1066x360          | 1 шт. |
| 4. Боковина стола 720x596       | 1 шт. |
| 5. Боковина стола 720x596       | 1 шт. |
| 6. Боковина стола 720x596       | 1 шт. |
| 7. Фасад ящика 396x160          | 4 шт. |
| 8. Боковина надстройки 896x280  | 1 шт. |
| 9. Боковина надстройки 1162x284 | 1 шт. |
| 10. Основание 592x368           | 1 шт. |
| 11. Панель лицевая 1024x350     | 1 шт. |
| 12. Стенка тумбы 641x368        | 1 шт. |
| 13. Планка 550x199              | 1 шт. |
| 14. Полка стационарная 1482x282 | 1 шт. |
| 15. Крышка надстройки 800x286   | 1 шт. |
| 16. Боковина 550x200            | 1 шт. |
| 17. Полка стационарная 1464x278 | 1 шт. |
| 18/20. Боковина средняя 330x258 | 2 шт. |
| 19. Боковина 250x200            | 1 шт. |
| 21. Полка стационарная 396x282  | 1 шт. |
| 22/24. Дверь ДР 407x324         | 2 шт. |
| 23. Дверь ДР 638x324            | 1 шт. |
| 25. Крышка стола 1500x770       | 1 шт. |

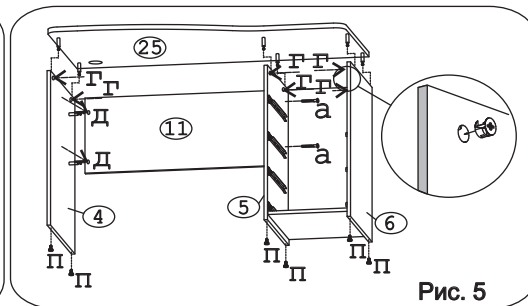
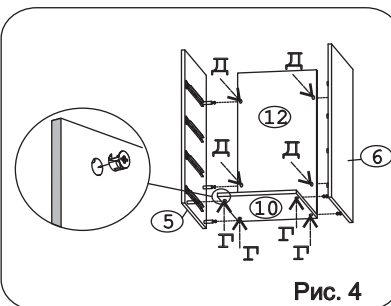
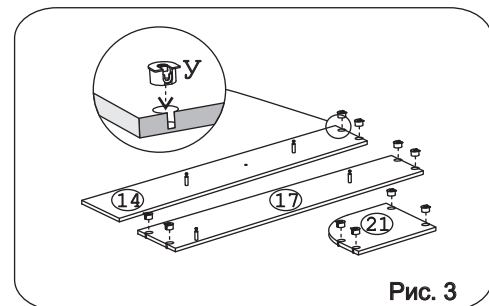
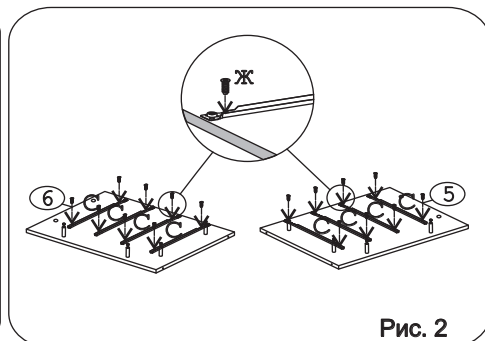
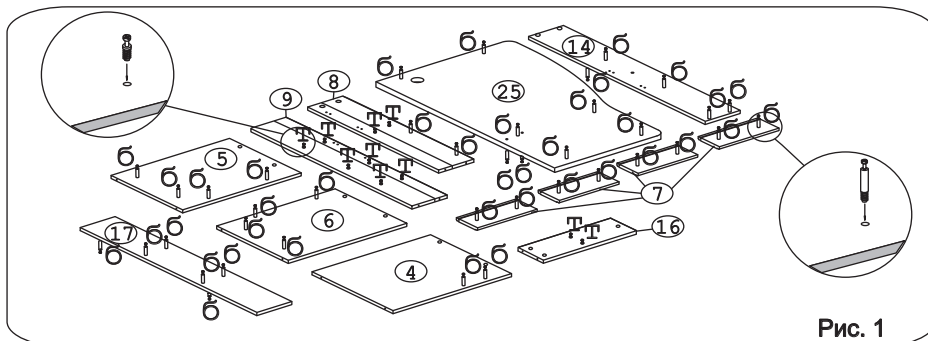
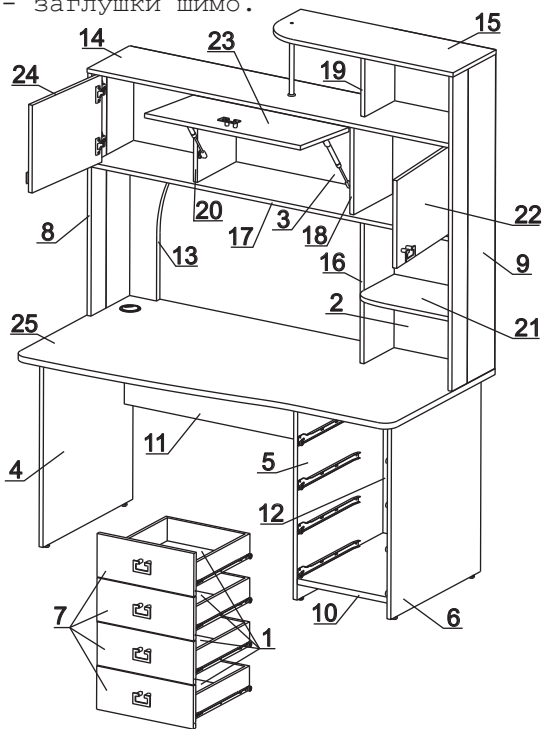



Рис. 6



Рис. 7

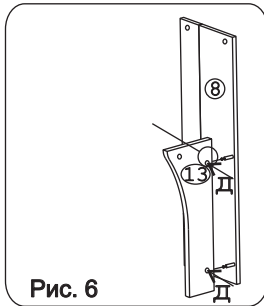

Рис. 8

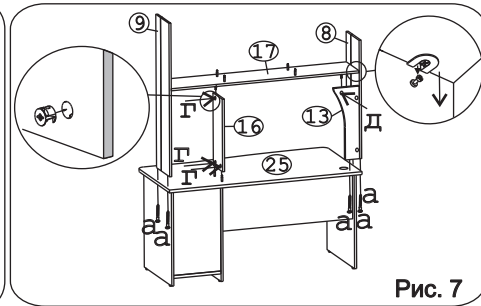

Рис. 9

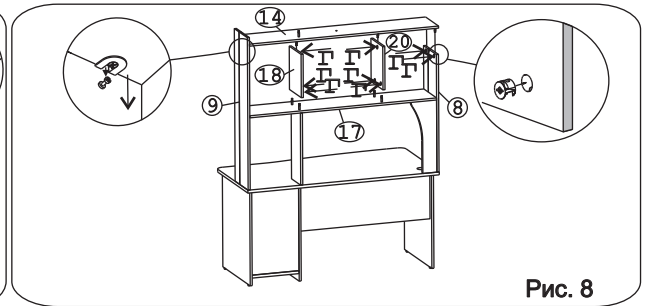

Рис. 10

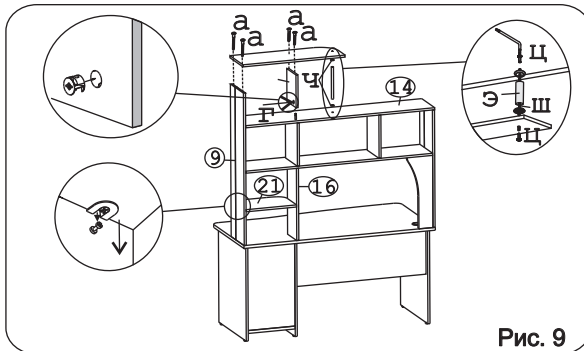

Рис. 11

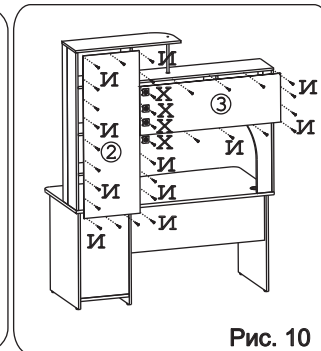

Рис. 12

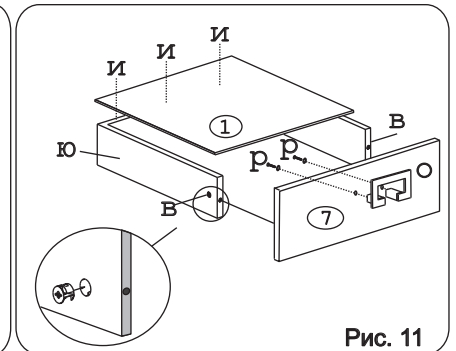

Рис. 13

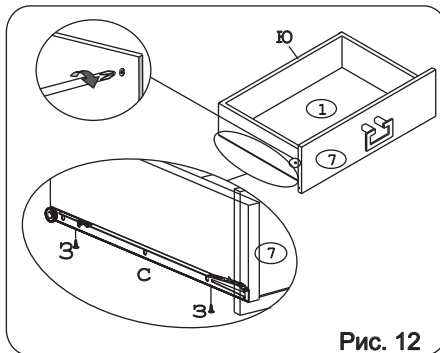

Рис. 14

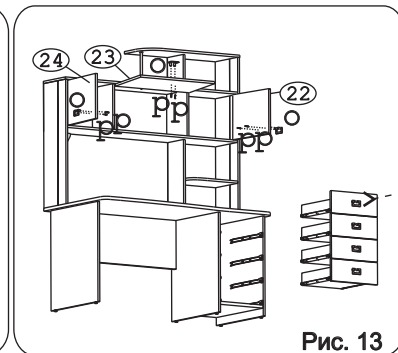

Рис. 15

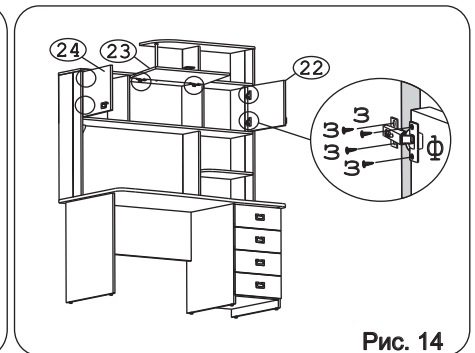

Рис. 16

**Уважаемые покупатели!** Для удобства транспортировки и предохранения от повреждений, изделие поставляется в разобранном виде. Во избежание перекоса изделие следует собирать на ровном полу, покрытом тканью или бумагой. Перед началом сборки внимательно изучите сборочный чертеж с указанием расположения деталей и инструкцию по сборке. Собирайте изделие в точном соответствии с инструкцией.

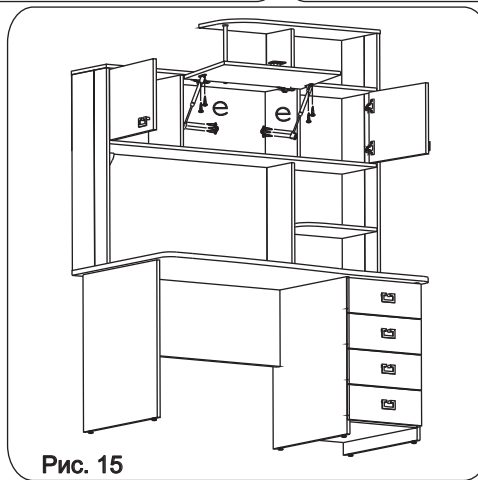
### Правила эксплуатации и гарантии

Изделие нужно эксплуатировать в сухих помещениях. Сырость и близость расположения источников тепла вызывает ускоренное старение защитно-декоративных покрытий, а также деформацию мебельных щитов.

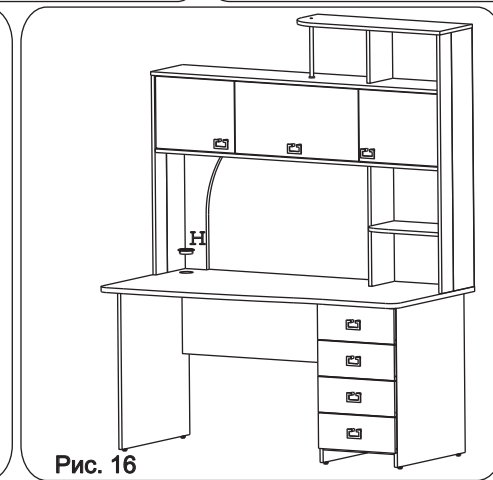
Все поверхности следует предохранять от попадания влаги или любых жидкостей. "Освежение" мебели рекомендуется производить специальными средствами, предназначенными для этих целей в соответствии с прилагаемыми к ним инструкциями.

Гарантийный срок эксплуатации мебели - 5 лет, при соблюдении условий транспортировки, хранения, эксплуатации и сборки

### Внимание!

В случае недокомплекта или брака необходимо сообщить продавцу № партии и ФИО упаковщика.

Данные можно взять:

1. С упаковки изделия
2. С упаковки фурнитуры
3. С маркировки изделия