

Рекомендации по эксплуатации и уходу за мебелью.

1. Мебель рекомендуется эксплуатировать в проветриваемом, сухом помещении с температурой воздуха не ниже +10 С и относительной влажности воздуха от 45 до 70 %.
2. В мебели, имеющей крепление болтами, винтами, шурупами, при ослаблении соединений необходимо их периодически подвёртывать.
3. Поверхность мебели следует протирать влажной тряпкой, с последующей протиркой насухо. Запрещается использовать в качестве чистящих средств растворители, соду и средства, содержащие абразивные материалы.
4. Мебель должна быть защищена от прямого попадания солнечных лучей, не должна размещаться вблизи отопительных приборов.
5. мебель должна использоваться строго по назначению.

ГАРАНТИЙНЫЙ ТАЛОН

- Изготовитель гарантирует соответствие мебели требованиям ГОСТ 16371-93 «Мебель. Общие технические условия» при соблюдении условий транспортировки, хранения эксплуатации и рекомендаций по уходу за мебелью и ТР ТС 025/2012 «О безопасности мебельной продукции».
- Претензии по комплектности, качеству и отклонениям, при которых сборка не возможна, должны предъявляться в магазин, где была приобретена мебель.
- Все гарантийные работы производятся только при предъявлении настоящего гарантийного талона.
- Гарантийный срок эксплуатации изделия 24 месяца, деталей с нанесенной фотопечатью 6 месяцев со дня продажи мебели через торговую сеть.

Гарантийное обслуживание не производится:

- По дефектам, появившимся из-за не соблюдения потребителем условий транспортирования, хранения, сборки, эксплуатации и рекомендаций по уходу за мебелью.

СВИДЕТЕЛЬСТВО О ПРИЕМКЕ

Мебель соответствует ГОСТ 16371-93, ТР ТС 025/2012 и признана годной к эксплуатации.

Дата выпуска изделия _____

Дата реализации _____
(печать магазина)

С условиями гарантийного обслуживания ознакомлен _____
(подпись покупателя)



Схема сборки в электронном виде находится на сайте

www.mst-mebel.ru

Срок службы изделия 10 лет

Изготовитель: ИП Стрелкова Т.А.

Адреса изготовления:

МСТ.Ижевск
Россия, Удмуртская Республика
426028, г. Ижевск, ул. Пойма, 105
тел./факс: (3412)901-800, 901-900

МСТ.Москва
м. Водный стадион
Кронштадтский бульвар, д. 14
строение 8, офис 4
тел.: (495) 644-38-76, 644-38-75

МСТ.Нижний Новгород
ул. Шекспира, 10
тел.: (831) 272-51-36
сайт: www.mst-mebel.ru
e-mail: mst@mst-mebel.ru

Спасибо за покупку!

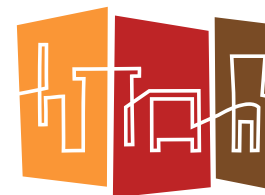

МСТ. мебель

Хорошая мебель для хороших людей!

Инструкция по сборке

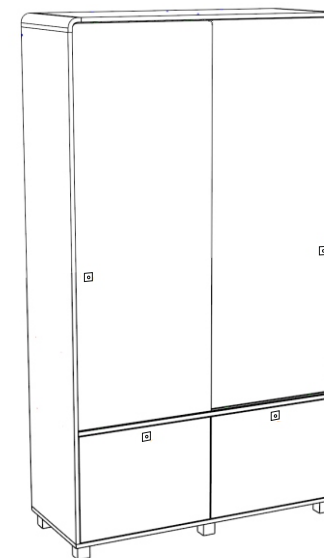

**Детская модульная серия Умка
мод. №5
шкаф-купе**

Размеры (ВхШхГ) 2000x1128x452



Шкаф-купе

УВАЖАЕМЫЙ ПОКУПАТЕЛЬ!

Инструкция даст Вам необходимые рекомендации по сборке, порядка которых просим Вас придерживаться.

Перечень деталей

№ дет.	Наименование	Размеры мм	К-во шт.
1,2	Боковина	1884x450	2
3	Крыша	1028x450	1
4	Дно	1128x450	1
5	Перегородка вертикал.	1482x382	1
6	Перегородка вертикал.	418x418	1
7	Горизонталь	1096x434	1
8	Панель горизонтальная	540x382	6
9	Ребро	1096x128	1
10,11	Фасад	1476x567	2
12,13	Боковина ящика	400x250	4
14	Задняя стенка ящика	498x237	2
15,16	Фасад ящика	412x544	2
17	Дно ящика (ДВП)	508x404	2
18	Задняя стенка (ДВП)	1373x552	2
19	Задняя стенка (ДВП)	430x552	2
20	Профиль угловой	452	2

Фурнитура

	Наименование	Внешний вид	Кол-во шт
А	Винт-конфирмат 7x50		23
Б	Заглушка конфирмата		23
В	Ключ конфирматный		1
Г	Стяжка эксцентриковая пластиковая		28
Д	Дюбель ввинчиваемый (стандартный)		20
Е	Дюбель ввинчиваемый (короткий)		8
Ж	Заглушка эксцентрика		10
З	Ручка-кнопка		4
И	Стяжка эксцентриковая		18
К	Направляющие Blum 410		2компл.
М	Евровинт 6,3x10,5		28
Н	Штанга выдвигная		2
О	Шайба металлическая		25
П	Саморез 3x16		25
Р	Саморез 3,5x16		61
С	Нижний ходовой элемент		4
Т	Верхний направляющий элемент		4
У	Опора		6

*Предприятие-изготовитель оставляет за собой право на замену материалов, фурнитуры и метизов на аналогичные, не ухудшающие качество изделия.

Перед сборкой внимательно ознакомьтесь с данной инструкцией, проверьте комплектность фурнитуры и разбейте её по назначению (саморезы 3x16 используются для крепления ДВП и подпятников). Упаковку и прокладочный материал можно использовать в качестве подстилочного материала при сборке. Сборку производите на ровной жесткой поверхности.



Рис.1. Установка фурнитуры на двери и стяжек на горизонтали



Рис.2.



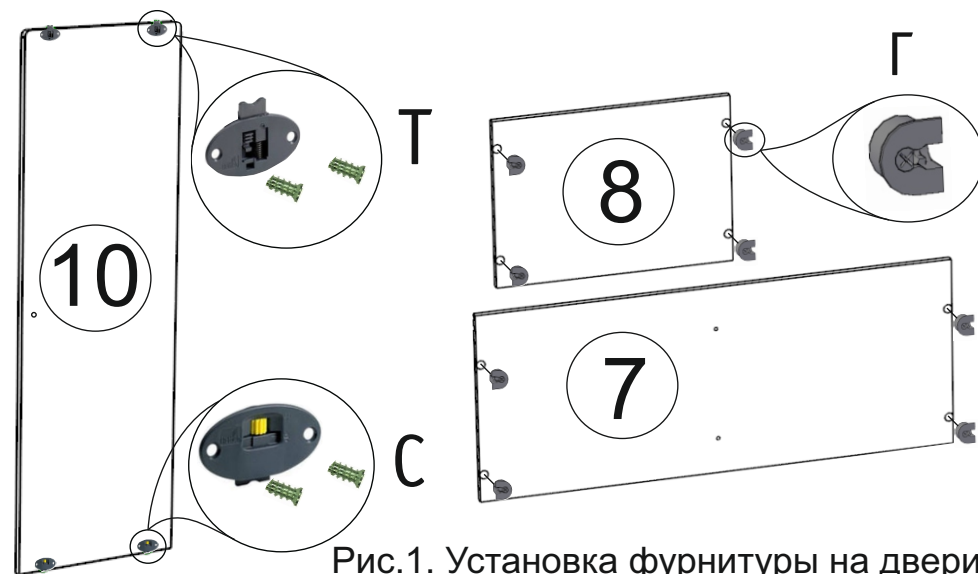

Рис. 3. Скрепите детали 6 и 7 с помощью винтов-конфирматов (А)

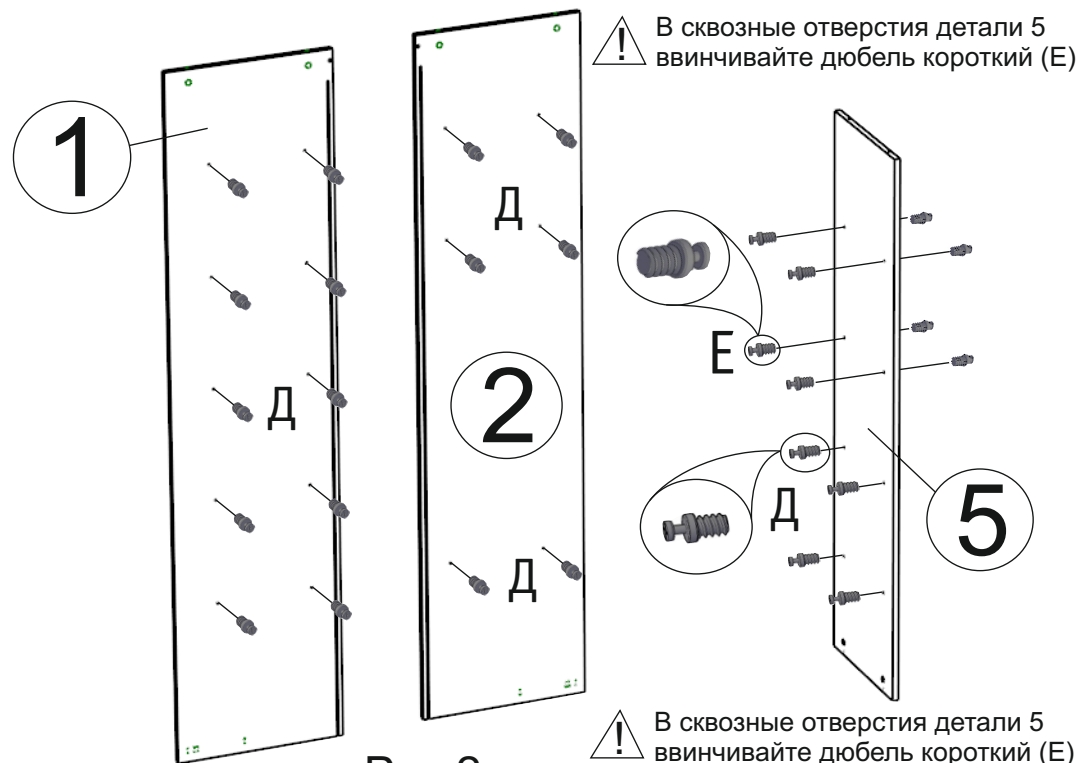

Рис. 4. Заверните штоки эксцентрик-риков (И) в угловой профиль (20)

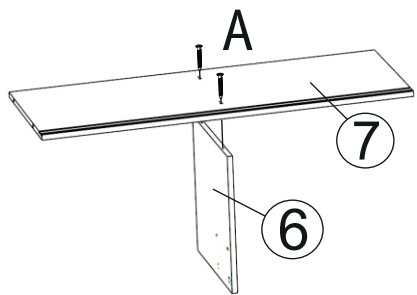

Рис. 5. Демонтаж и регулировка сдвижных дверей

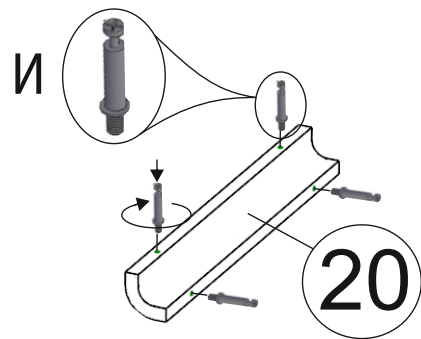

Рис. 6. Сборка каркаса



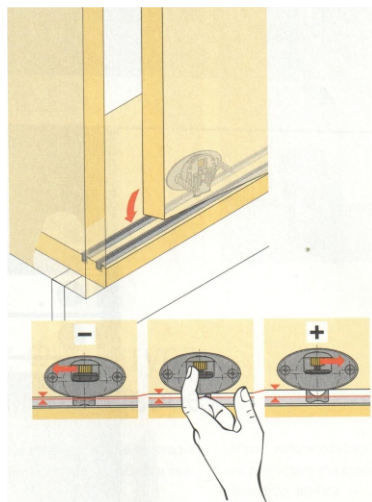
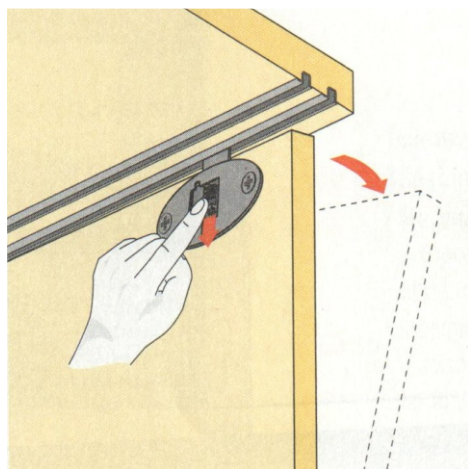

Рис.7. Сборка ящиков

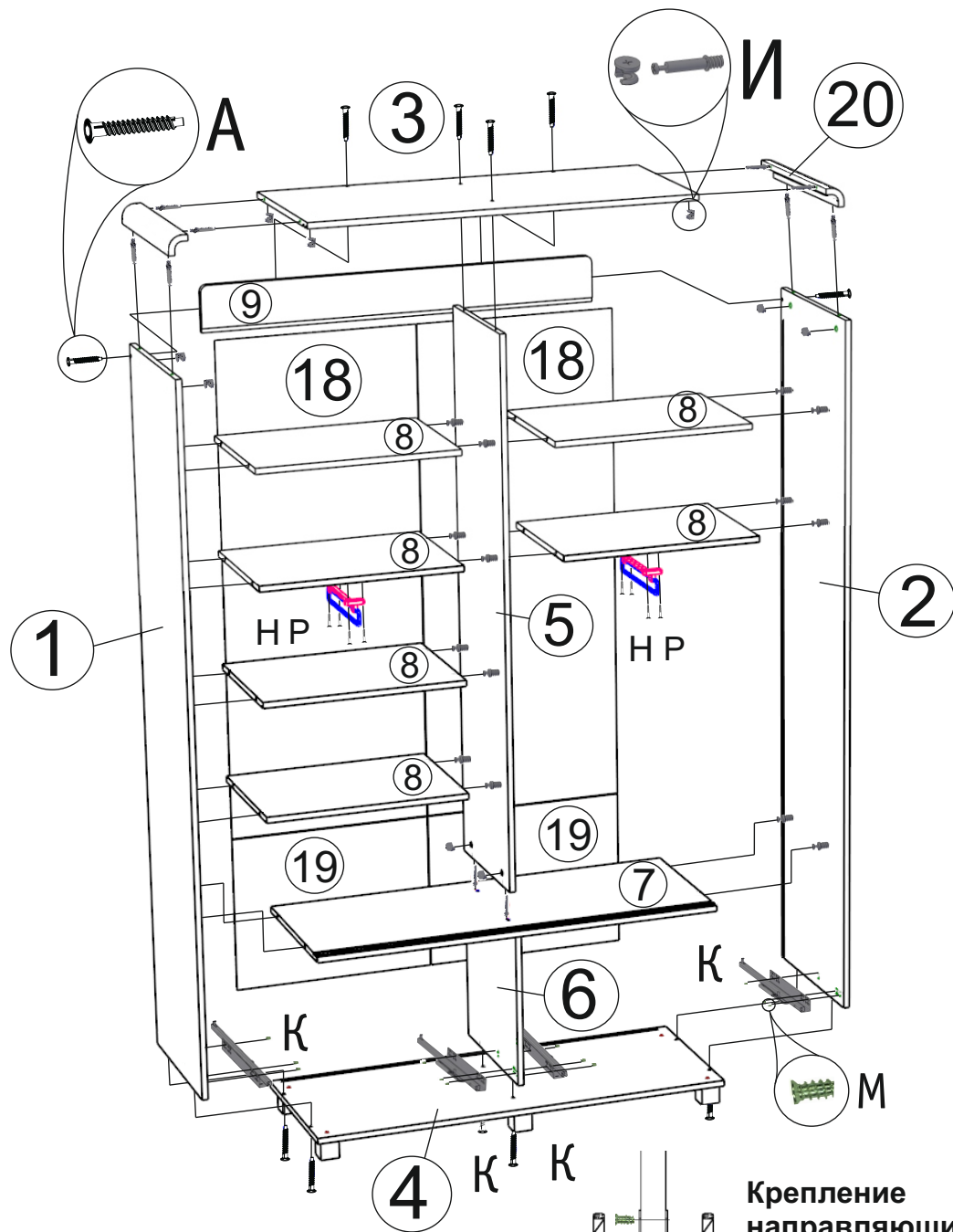

Рис.8. Установка и регулировка ящиков

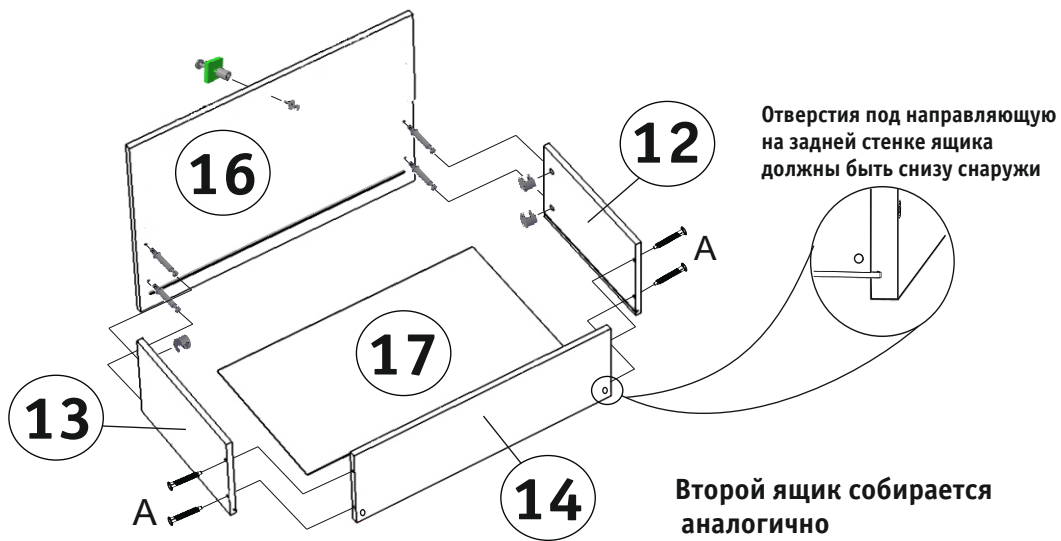
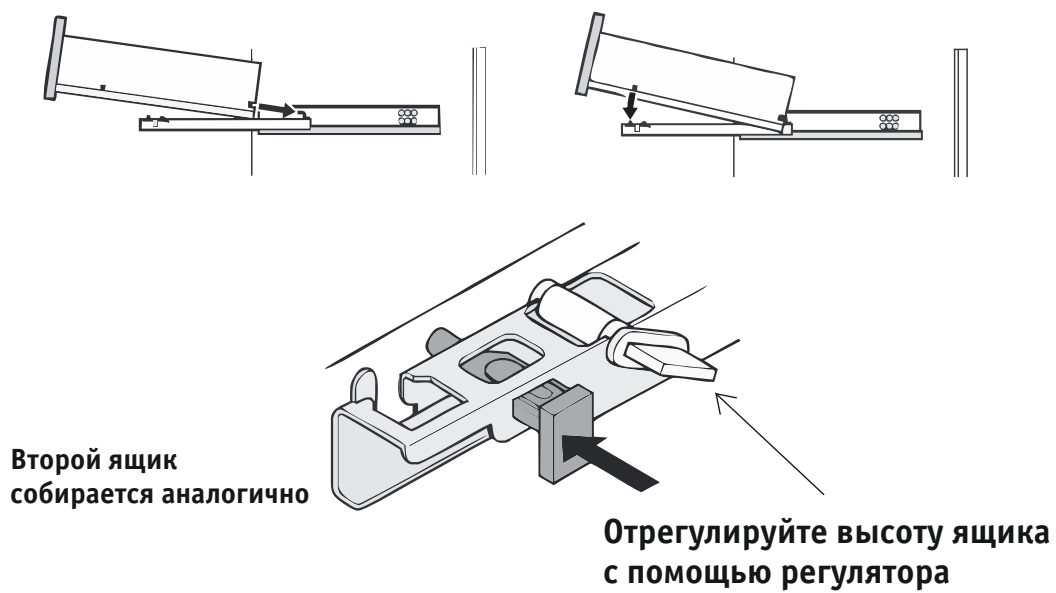