

Инструкция по сборке

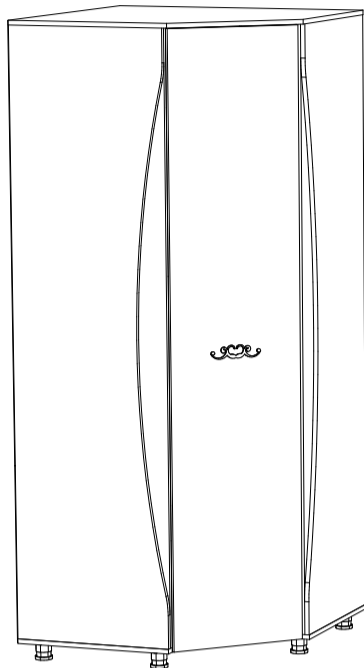

Натали, мод.15
Шкаф угловой без зеркала
 Размеры (ВхШхГ) 2250х929х929

Хорошая мебель для хороших людей

Рекомендации по эксплуатации и уходу за мебелью

1. Мебель рекомендуется эксплуатировать в проветриваемом, сухом помещении с температурой воздуха не ниже +10 С и относительной влажности воздуха от 45 до 70%.
2. В мебели, имеющей крепление болтами, винтами, шурупами, при ослаблении соединений необходимо их периодически подтягивать.
3. Поверхность мебели следует протирать влажной тряпкой, с последующей протиркой насухо. Запрещается использовать в качестве чистящих средств растворители, соду и средства, содержащие абразивные материалы.
4. Мебель должна быть защищена от прямого попадания солнечных лучей, не должна размещаться вблизи отопительных приборов.

ГАРАНТИЙНЫЙ ТАЛОН

- Изготовитель гарантирует соответствие мебели требованиям ГОСТ 16371-93 «Мебель. Общие технические условия» при соблюдении условий транспортировки, хранения эксплуатации и рекомендаций по уходу за мебелью и ТР ТС 025/2012 «О безопасности мебельной продукции».
- Претензии по комплектности, качеству и отклонениям, при которых сборка не возможна, должны предъявляться в магазин, где была приобретена мебель.
- Все гарантийные работы производятся только при предъявлении настоящего гарантийного талона.
- Гарантийный срок эксплуатации изделия 24 месяца, деталей с нанесенной фотопечатью 6 месяцев со дня продажи мебели через торговую сеть.

Гарантийное обслуживание не производится:

- По дефектам, появившимся из-за не соблюдения потребителем условий транспортирования, хранения, сборки, эксплуатации и рекомендаций по уходу за мебелью.

СВИДЕТЕЛЬСТВО О ПРИЕМКЕ

Мебель соответствует ГОСТ 16371-93, ТР ТС 025/2012 и признана годной к эксплуатации.

Дата выпуска изделия _____

Дата реализации _____
(печать магазина)

С условиями гарантийного обслуживания ознакомлен _____
(подпись покупателя)



Схема сборки в электронном виде находится на сайте
www.mst-mebel.ru
 Срок службы изделия 10 лет

Изготовитель: ИП Стрелкова Т.А.
 Адреса изготовления:

МСТ.Ижевск
 Россия, Удмуртская Республика
 426028, г. Ижевск, ул. Пойма, 105
 тел./факс: (3412)901-800, 901-900

МСТ.Москва
 м. Водный стадион
 Кронштадтский бульвар, д. 14
 строение 8, офис 4
 тел.: (495) 644-38-76, 644-38-75

МСТ.Нижний Новгород
 ул. Шекспира, 10
 тел.: (831) 272-51-36
 сайт: www.mst-mebel.ru
 e-mail: mst@mst-mebel.ru

Спасибо за покупку!

Фурнитура

- | | |
|--|--|
| А. Винт-конфирмат 7x50
 X5 | М. Н-образный профиль 950 мм
 X2 |
| Б. Ключ для конфирмата
 X1 | Н. Шайба
 X3 |
| В. Заглушка конфирмата самоклеящаяся
 X8 | О. Штанга 890 мм
 X1 |
| Г. Стяжка эксцентриковая
 X24 | П. Штангодержатель
 X2 |
| Д. Стяжка эксцентриковая пластиковая
 X20 | Р. Саморезы 3x16
 X90 |
| Е. Дюбель ввинчиваемый Du321 (Стандарт)
 X20 | С. Саморезы 3,5x16
 X40 |
| Ж. Заглушка стяжки эксцентриковой
 X8 | Т. Саморезы 3,5x25
 X17 |
| З. Заглушка самокл. стяжки эксцентриковой
 X18 | У. Ручка 160 мм + пласт. шайбы
 X1 |
| И. Опоры 50 мм
 X5 | Ф. Винты для ручек 4x30 мм
 X2 |
| К. Полкодержатель Ø5 мм
 X16 | |
| Л. Петля для угловой двери 45°
 X4 | |

*Предприятие-изготовитель оставляет за собой право на замену материалов, фурнитуры и метизов на аналогичные, не ухудшающие качество изделия.

Перечень деталей

№ дет	Наименование	Размеры мм	К-во шт.
2	Вертикальная	2108x560	1
3	Вертикальная	2108x560	1
10	Задняя стенка	2108x560	1
4	Перегородка	2108x400	1
5	Крышка	929x929	1
6	Дно	929x929	1
7	Горизонтальная	896x560	2
8	Горизонтальная	336x390	2

№ дет	Наименование	Размеры мм	К-во шт.
9	Полка	332x390	4
11	Царга	896x200	1
14	Фасад (МДФ)	2118x475	1
1	Планка	2106x120	2
12	Задняя стенка (ЛДВП)	1520x364	1
12.1	Задняя стенка (ЛДВП)	615x364	1
13	Задняя стенка (ЛДВП)	985x459	4

Перед сборкой внимательно ознакомьтесь с данной инструкцией, проверьте комплектность фурнитуры и разбейте её по назначению (саморезы 3x16 используются для крепления ДВП). Упаковку и прокладочный материал можно использовать в качестве подстилочного материала при сборке. Сборку производите на ровной жесткой поверхности. Для облегчения сборки рекомендуется производить вдвоем. Для сборки необходимы два вида крестовых отверток. Сборку необходимо начинать с установки фурнитуры и крепежа (петель, опор, штангодержателей и т.д.). Фурнитуру устанавливать в соответствии с кернением. После окончательной сборки установите задние стенки (рис.4). На головки конфирматов и эксцентриковых стяжек установите декоративные заглушки. Закрепите штанги.

Шкаф угловой без зеркала, мод. 15 Натали

Установите опоры (И) на деталь 6 с помощью саморезов (С).

1



Рис. 1. Установка опор.

Скрепите детали 7 и 11 с деталями 3 и 10 пластиковыми эксцентриковыми стяжками (Д и Е), для этого необходимо забить бочонки эксцентриковой стяжки (Д) в детали и стянуть. Установите данную конструкцию на дно 6 на эксцентриковые стяжки (Г). Скрепите деталь 4 с деталью 6 эксцентриковыми стяжками (Г) и закрепите с деталями 7 и 10 при помощи ключа (Б) винтами-конфирматами (А).

2

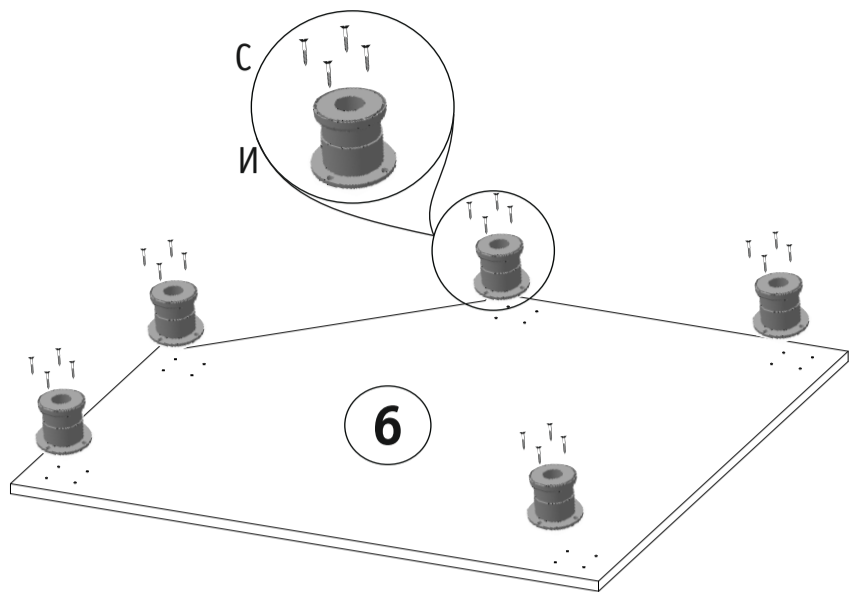

Рис. 2. Сборка каркаса шкафа.

Закрепите боковину 2 на дно 6 на эксцентриковые стяжки (Г). Установите полки 8 к боковинам 2 и 4 на пластиковые эксцентриковые стяжки (Д и Е), для этого необходимо забить бочонки эксцентриковой стяжки (Д) в детали и стянуть. Закрепите планки 1 на детали 6 на эксцентриковые стяжки (Г).

На каркас установите крышу 5 с завинчиваемыми дюбелями эксцентриковых стяжек и затяните. Скрепите планки 1 с боковинами 2 и 3 при помощи саморезов (Т). Установите полки 9 на полкодержателях (К).

3

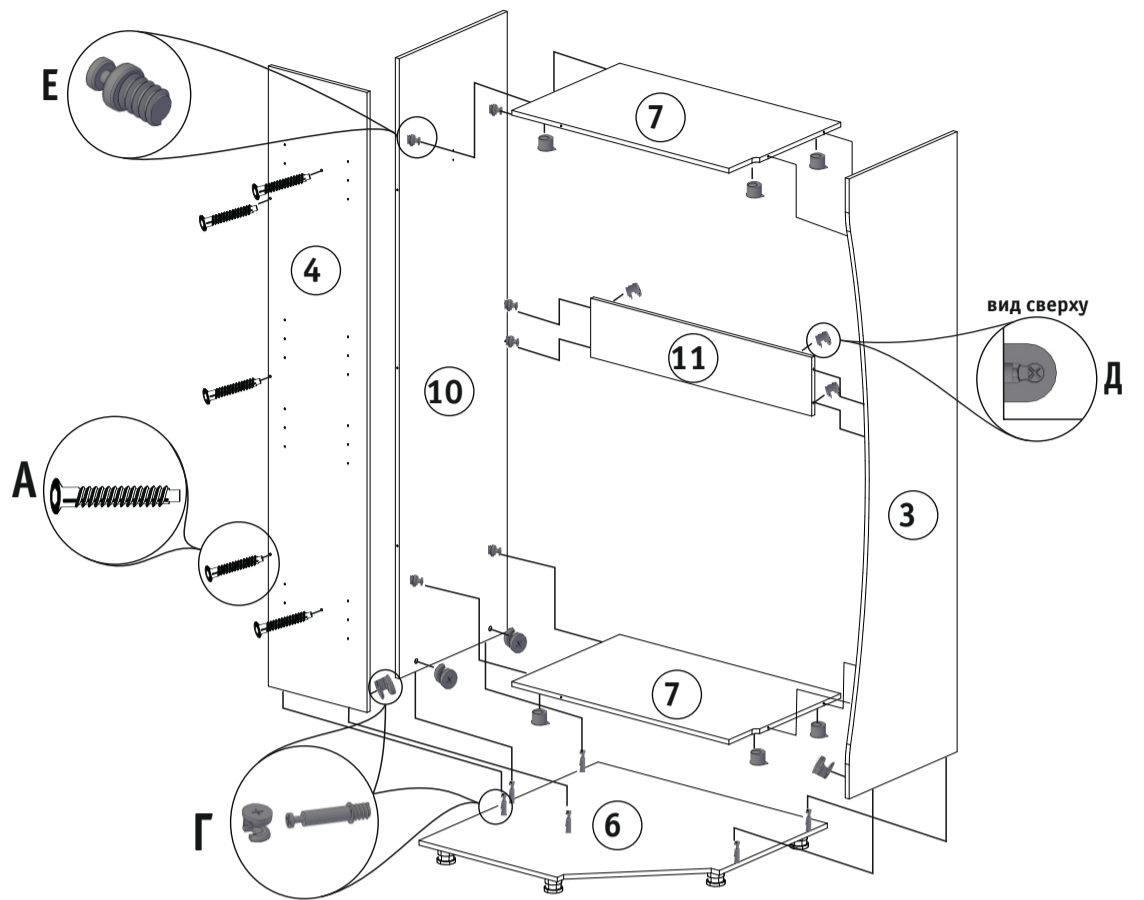
ВНИМАНИЕ! При компоновке данного изделия с «Натали мод.9 Шкаф двухдверный» или «Натали мод.10 Шкаф четырехдверный», необходимо досверлить глухие технологические отверстия на деталях 2, 3 и установить планку при помощи винтов-конфирматов. Планка идет в комплекте с Натали мод. 9, 10.



Рис. 3. Сборка каркаса шкафа.

Установите задние панели 12, 12.1 и 13 на саморезы (Р). В местах соединения деталей подкладывайте шайбы (Н) и соединительные планки (М). Установите шкаф по уровню, проверьте углы (90°).

4

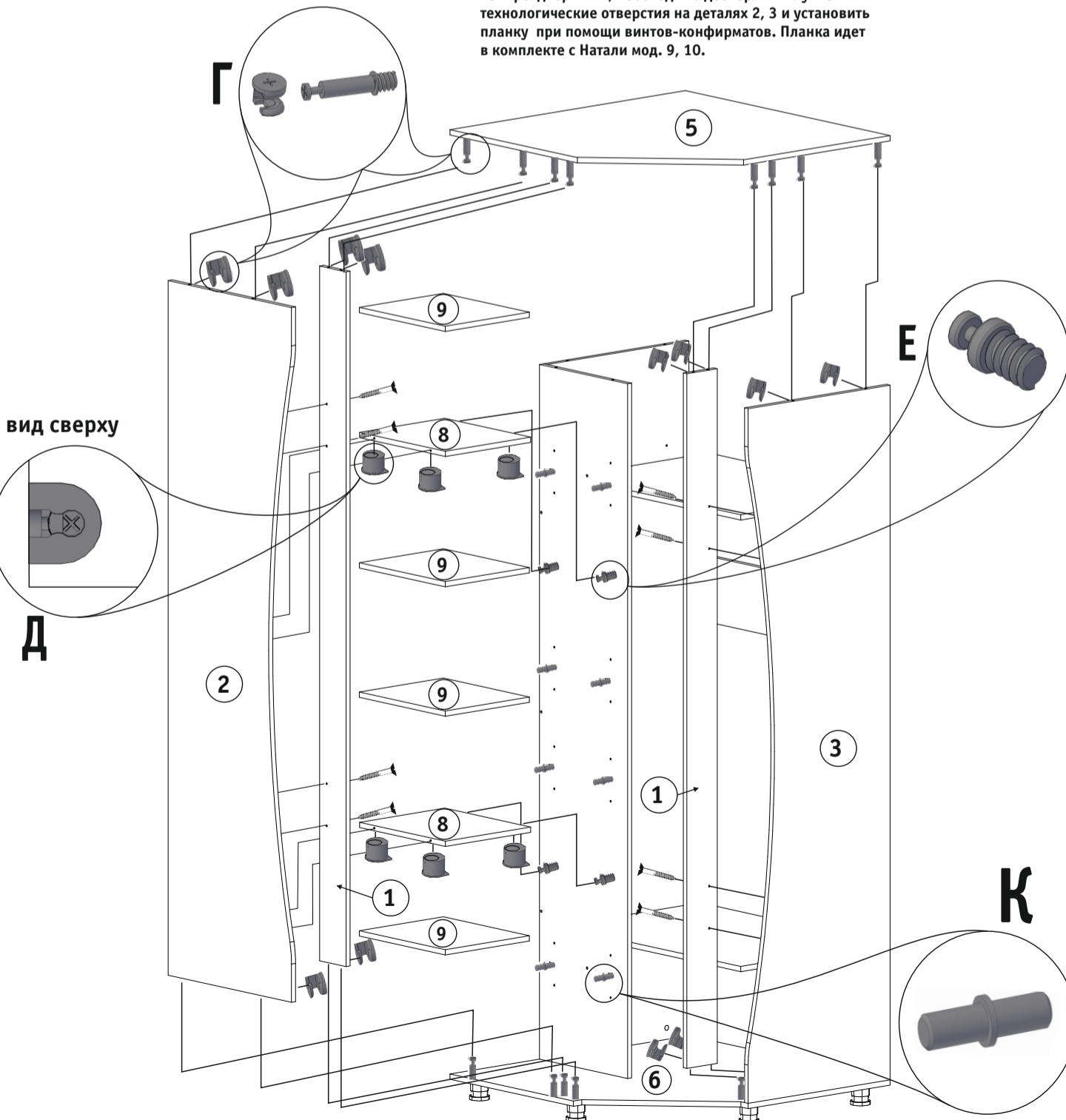

Рис. 4. Установка задних стенок шкафа.

Шкаф угловой без зеркала, мод. 15 Натали

На детали 14 установите петли (Л) при помощи саморезов (С).
Закрепите ручку (У) на винты для ручки (Ф).

5

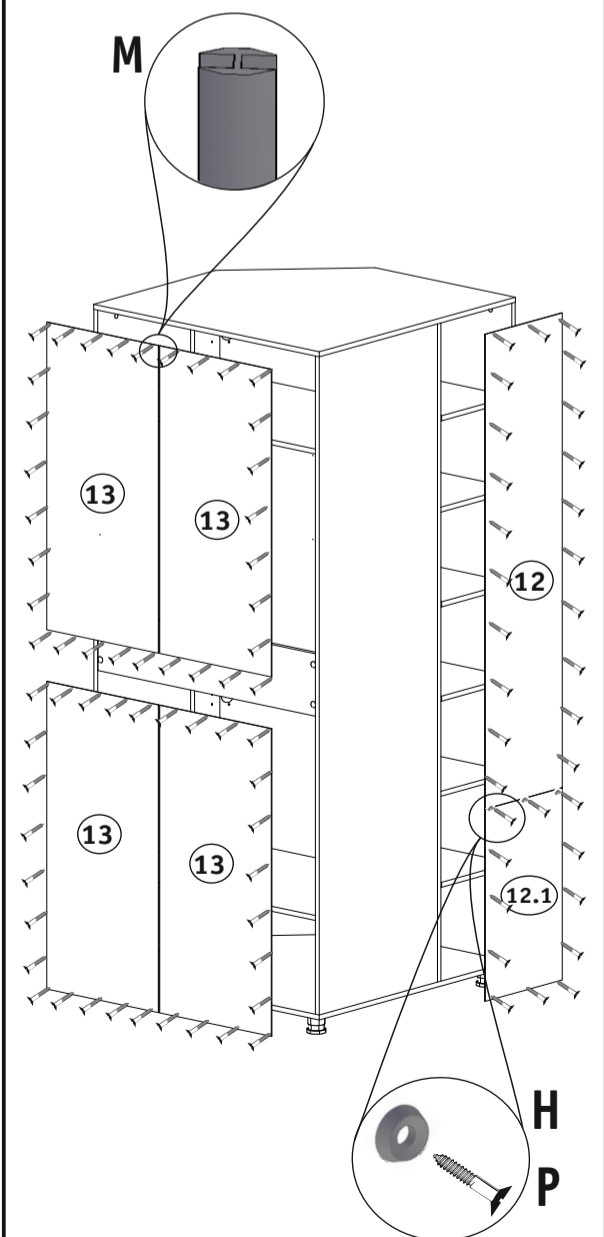

Рис. 5. Установка петель на фасаде.

Установите фасад 14 к планке 1 при помощи петель (Л).

6



Рис. 6. Установка фасада.

Монтаж



Регулировка высоты

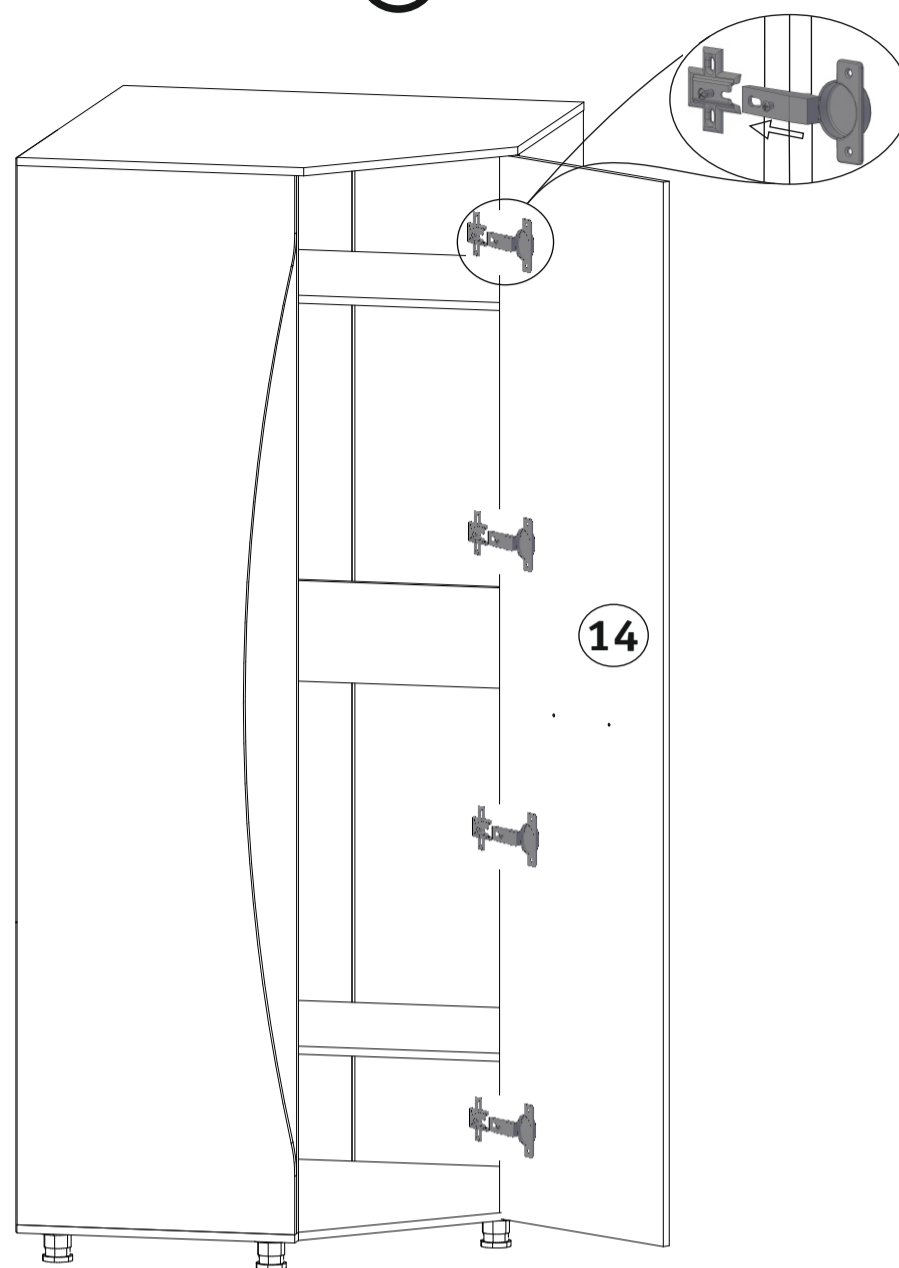
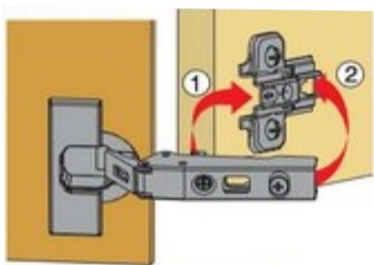
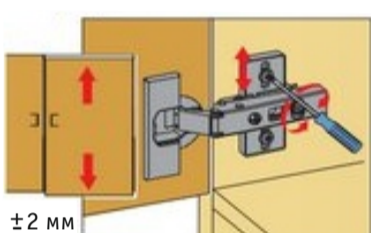

Двери можно точно выверить по высоте с помощью монтажных планок, регулируемых по высоте

Регулировка глубины



Прямая, бесступенчатая регулировка по глубине с помощью эксцентрикового винта.

Регулировка наложения

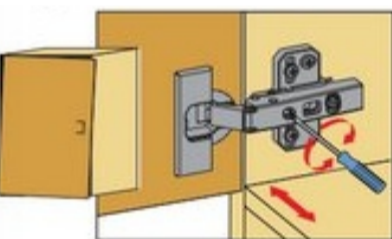

Винт повернуть вправо: наложение уменьшается (-).
Винт повернуть влево: наложение увеличивается (+).

Рис. 7. Регулировка фасадов.