

# Инструкция по сборке

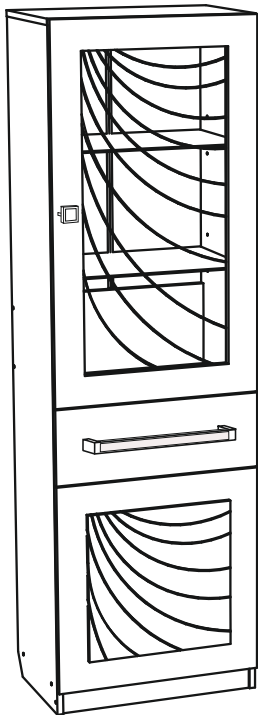

**Фиеста  
Шкаф**

Размеры (ВхШхГ) 1810x560x385

Хорошая мебель для хороших людей

## Рекомендации по эксплуатации и уходу за мебелью

1. Мебель рекомендуется эксплуатировать в проветриваемом, сухом помещении с температурой воздуха не ниже +10 С и относительной влажности воздуха от 45 до 70%.
2. В мебели, имеющей крепление болтами, винтами, шурупами, при ослаблении соединений необходимо их периодически подтягивать.
3. Поверхность мебели следует протирать влажной тряпкой, с последующей протиркой насухо. Запрещается использовать в качестве чистящих средств растворители, соду и средства, содержащие абразивные материалы.
4. Мебель должна быть защищена от прямого попадания солнечных лучей, не должна размещаться вблизи отопительных приборов.

## ГАРАНТИЙНЫЙ ТАЛОН

- Изготовитель гарантирует соответствие мебели требованиям ГОСТ 16371-93 «Мебель. Общие технические условия» при соблюдении условий транспортировки, хранения эксплуатации и рекомендаций по уходу за мебелью и ТР ТС 025/2012 «О безопасности мебельной продукции».
- Претензии по комплектности, качеству и отклонениям, при которых сборка не возможна, должны предъявляться в магазин, где была приобретена мебель.
- Все гарантийные работы производятся только при предъявлении настоящего гарантийного талона.
- Гарантийный срок эксплуатации изделия 24 месяца, деталей с нанесенной фотопечатью 6 месяцев со дня продажи мебели через торговую сеть.

## Гарантийное обслуживание не производится:

- По дефектам, появившимся из-за не соблюдения потребителем условий транспортирования, хранения, сборки, эксплуатации и рекомендаций по уходу за мебелью.

## СВИДЕТЕЛЬСТВО О ПРИЕМКЕ

Мебель соответствует ГОСТ 16371-93, ТР ТС 025/2012 и признана годной к эксплуатации.

Дата выпуска изделия \_\_\_\_\_

Дата реализации \_\_\_\_\_  
(печать магазина)

С условиями гарантийного обслуживания ознакомлен \_\_\_\_\_  
(подпись покупателя)



Схема сборки в электронном виде находится на сайте

[www.mst-mebel.ru](http://www.mst-mebel.ru)

Срок службы изделия 10 лет

Изготовитель: ИП Стрелкова Т.А.

Адреса изготовления:



















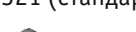

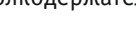

**МСТ.Ижевск**  
Россия, Удмуртская Республика  
426028, г. Ижевск, ул. Пойма, 105  
тел./факс: (3412)901-800, 901-900

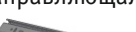
**МСТ.Москва**  
м. Водный стадион  
Кронштадтский бульвар, д. 14  
строение 8, офис 4  
тел.: (495) 644-38-76, 644-38-75

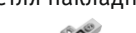
**МСТ.Нижний Новгород**  
ул. Шекспира, 10  
тел.: (831) 272-51-36  
сайт: [www.mst-mebel.ru](http://www.mst-mebel.ru)  
e-mail: [mst@mst-mebel.ru](mailto:mst@mst-mebel.ru)

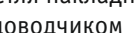
**Спасибо за покупку!**

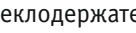
## Фурнитура

- |  |   |
|--|---|
| А. Винт-конфирмат 7x50<br> X20                                      | М. Саморез 3x16<br> X83                  |
| Б. Ключ для конфирмата<br> X1                                       | Н. Саморез 3,5x16<br> X38                |
| В. Стяжка эксцентриковая<br> X4                                     | О. Н-образный профиль 740 мм<br> X2      |
| Г. Стяжка эксцентриковая<br>пластиковая Ø20<br> X4                  | Р. Комодный винт<br> X4                  |
| Д. Дюбель ввинчиваемый<br>Du321 (стандарт)<br> X4                   | С. Механизм Push to open<br> X1          |
| Е. Полкодержатель Ø5 мм<br> X4                                      | Т. Винт для ручки M4x22<br> X3           |
| Ж. Полкодержатель для стекла<br> X8                                 | У. Заглушка конфирмата<br> X10           |
| З. Направляющая шариковая 350мм<br> X1КОМПЛ.                        | Ф. Заглушка эксцентриковой стяжки<br> X4 |
| И. Петля накладная Boyard<br> X2                                    | Х. Ручка 416мм Фиеста<br> X1             |
| К. Петля накладная Boyard<br>с доводчиком<br> X3                    | Ц. Ручка-кнопка Фиеста<br> X1            |
| Л. Стеклодержатель для крепления<br>стекла к фасаду круглый<br> X16 | Ч. Подпятник<br> X4                      |

\*Предприятие-изготовитель оставляет за собой право на замену материалов, фурнитуры и метизов на аналогичные, не ухудшающие качество изделия.

## Перечень деталей

№ дет	Наименование	Размеры мм	К-во шт.
1	Боковина	1794x356	1
2	Боковина	1794x356	1
3	Крыша	558x356	1
4	Дно	524x356	1
5	Горизонтальная	524x356	1
6	Ребро	524x224	1
7	Боковина ящика	350x147	2
8	Задняя стенка ящика	466x147	1
9	Фальш-панель	466x147	1

№ дет	Наименование	Размеры мм	К-во шт.
10	Полка	520x345	1
11	Фасад	988x554	1
12	Фасад	554x554	1
13	Фасад	554x200	1
16	Задник	777x276	4
17	Дно ящика	496x348	1
18	Полка (стекло)	520x345	2
19	Стекло	848x414	1
22	Планка	524x60	1

Перед сборкой внимательно ознакомьтесь с данной инструкцией, проверьте комплектность фурнитуры и разбейте её по назначению. Упаковку можно использовать в качестве подстилочного материала при сборке. Работу проводите на ровной жесткой поверхности. Для удобства, сборку лучше производить вдвоем. Для работы понадобится плоская и крестовая отвертка. Саморезы 3x16 используются для крепления ДВП и подпятников.

Сборку необходимо начинать с установки фурнитуры и крепежа (подпятников, полкодержателей, эксцентриковых стяжек и т.д.). Фурнитуру устанавливать в соответствие с кернением.

После окончательной сборки на головки конфирматов и эксцентриковых стяжек установите декоративные заглушки.



**Допускается как лево-, так и правосторонняя сборка. Будьте внимательны и используйте только те отверстия и кернения, которые задействованы в выбранном Вами варианте сборки.**

# Шкаф, Фиеста



Рис.1. Сборка ящика.

1 Скрепите детали 7, 8 и 9 винтами - конфирматами (А) при помощи ключа (Б). Закрепите направляющие (З) на боковинах ящика 7 на саморезы (Н). Установите ручку (Х) на фасаде 13 при помощи винтов (Т). Установите дно ящика 17 на саморезы (М), как показано на рисунке. Фасад 13 соедините с фальш-панелью 9 на комодные винты (Р).

Установите петли с доводчиком (К) и петли без доводчика (И) на фасадах 11 и 12 при помощи саморезов (Н), как показано на рисунке. Стекло 19 закрепите стеклодержателем (Л) при помощи самореза (Н). Ручку (Ц) установите на фасаде 11 при помощи винта (Т).

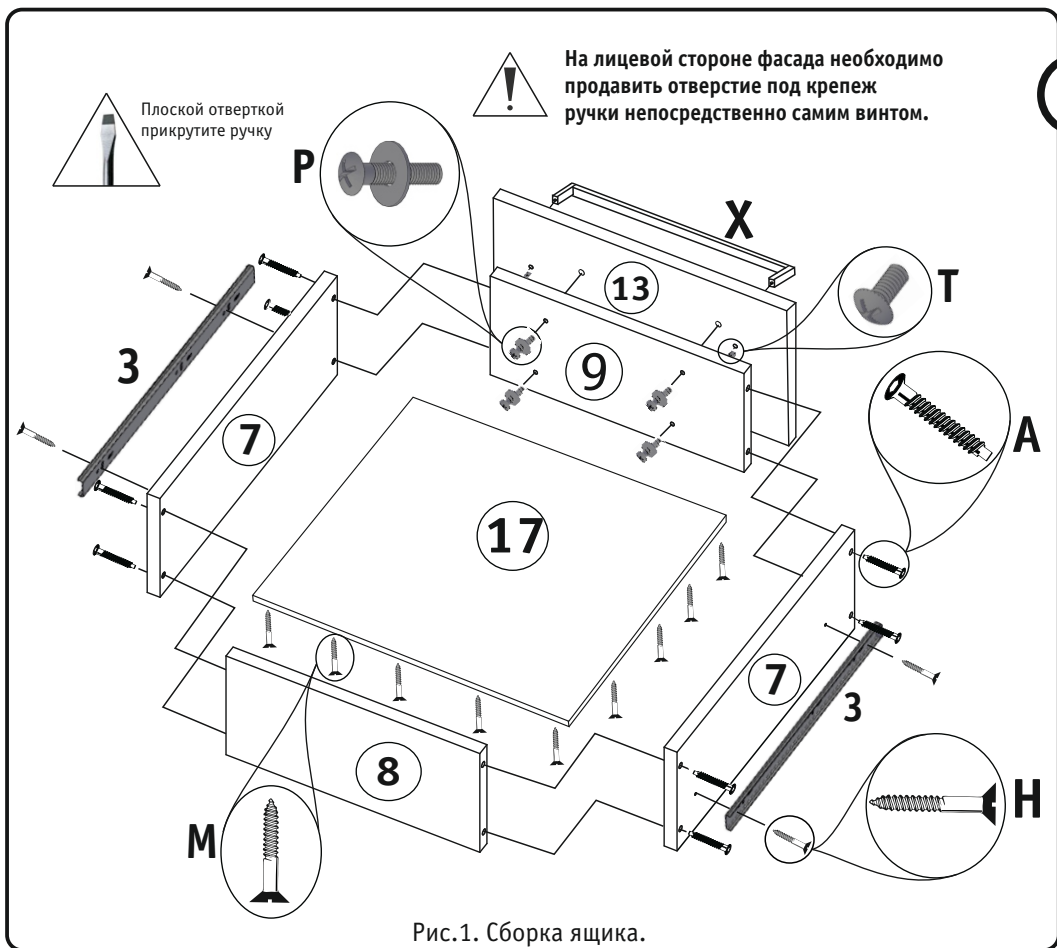

Рис.2. Установка крепежа на фасадах.

Площадки петель (И и К) закрепите на боковине 2 с помощью саморезов (Н), как показано на рисунке. На боковины 1 и 2 установите подпятники (Ч) с помощью саморезов (М). Боковины 1 и 2 соедините с деталями 4, 6 и 22 на винты-конфирматы (А) при помощи ключа (Б). Крышу 3 установите на боковины 1, 2 и соедините на эксцентриковые стяжки (В), для этого заверните дюбели в глухие отверстия крыши 3, а в боковины 1 и 2 вложите эксцентрики и стяните детали. Деталь 5 соедините с боковинами 1 и 2 на пластиковые эксцентриковые стяжки (Г, Д), для этого заверните дюбели (Д) в глухие отверстия боковин 1 и 2, а пластиковые эксцентриковые стяжки (Г) вложите в глухие отверстия детали 5 и стяните детали. Задники 16, расположенные вверху, соедините планкой (О) и закрепите на деталях 1, 2, 3 и 6 при помощи саморезов (М) через каждые 100 мм, а задники, расположенные внизу, соедините планкой (О) и закрепите на деталях 1, 2, 4 и 6. Установите полкодержатели (Е и Ж) на боковинах 1 и 2. Полку 10 установите на полкодержатели (Е), а полки 18 установите на полкодержатели для стекла (Ж).

Совместите и закрепите петли (И, К) на фасадах 11 и 12 с площадками петель (И, К) на боковине 2 и отрегулируйте их (Рис.5). Установите ящик на направляющие. На боковине 1 установите механизм (С) (Рис.6), для открытия фасада 12.

## Зеркальная сборка

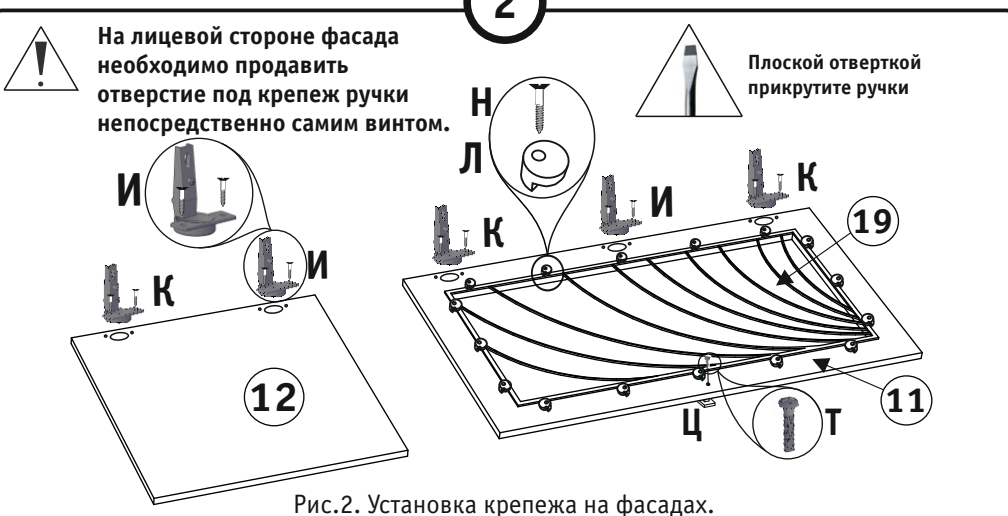
При зеркальной сборке обратите внимание на правильное расположение фасадов с узором.

Зеркальная сборка осуществляется аналогично, за исключением установки фасадов.

Петли (И, К) на фасадах 11 и 12 совместите и закрепите с площадками петель (И, К) на боковине 1 и отрегулируйте их (Рис.5). На боковине 2 установите механизм Push to open (Рис.6) для открытия фасада 12.



Рис.4. Установка фасадов.



Рис.5. Регулировка фасадов.

## Схема установки шариковых направляющих.

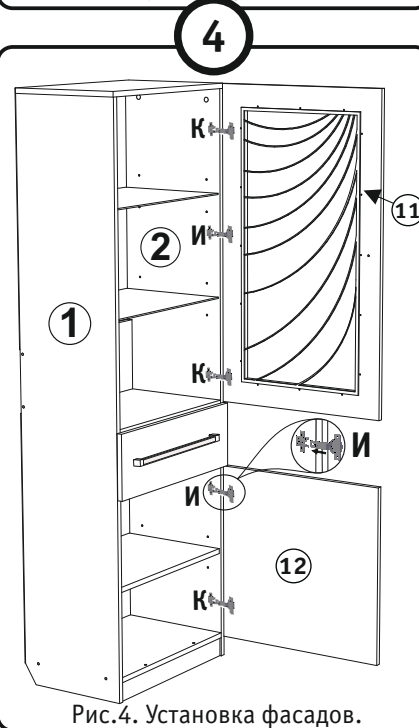
Для установки шариковых направляющих в изделие, необходимо разъединить их на две части. Широкая часть устанавливается на боковую стенку каркаса, а узкая на боковую стенку выдвижного ящика. Разъединение производится путем нажатия на пластиковый рычажок при выдвижении узкой части направляющей (смотри рисунок). Если направляющие крепятся на одной боковине с двух сторон, то саморезы необходимо крепить в разные отверстия направляющей. Для регулировки выкатных ящиков по высоте необходимо крепить узкую часть направляющей через ее овальные отверстия.

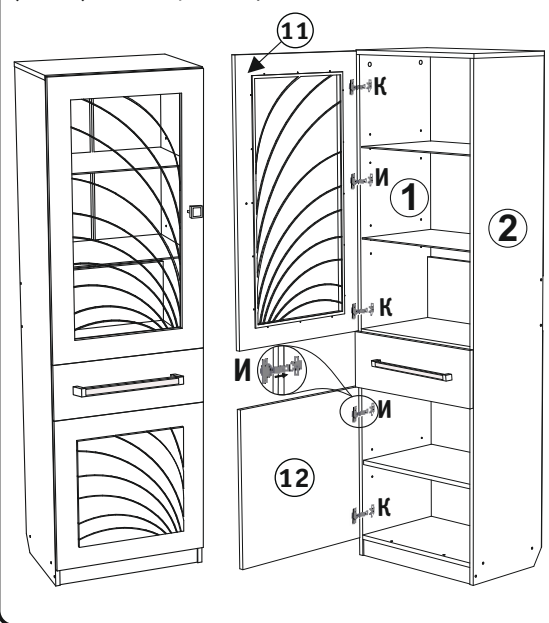
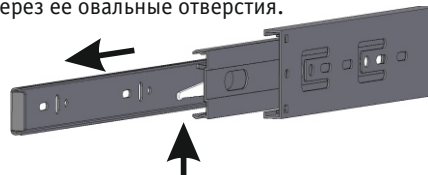

Внимание! Во избежании заклинивания механизма, не устанавливайте заглушки винтов и эксцентриков над направляющими!

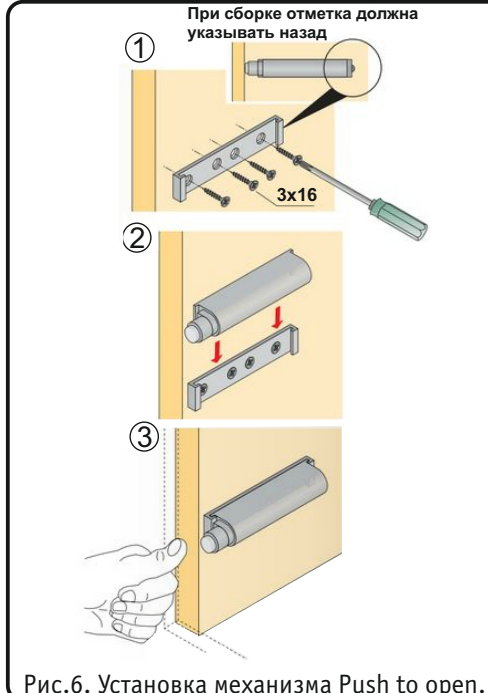

Рис.6. Установка механизма Push to open.

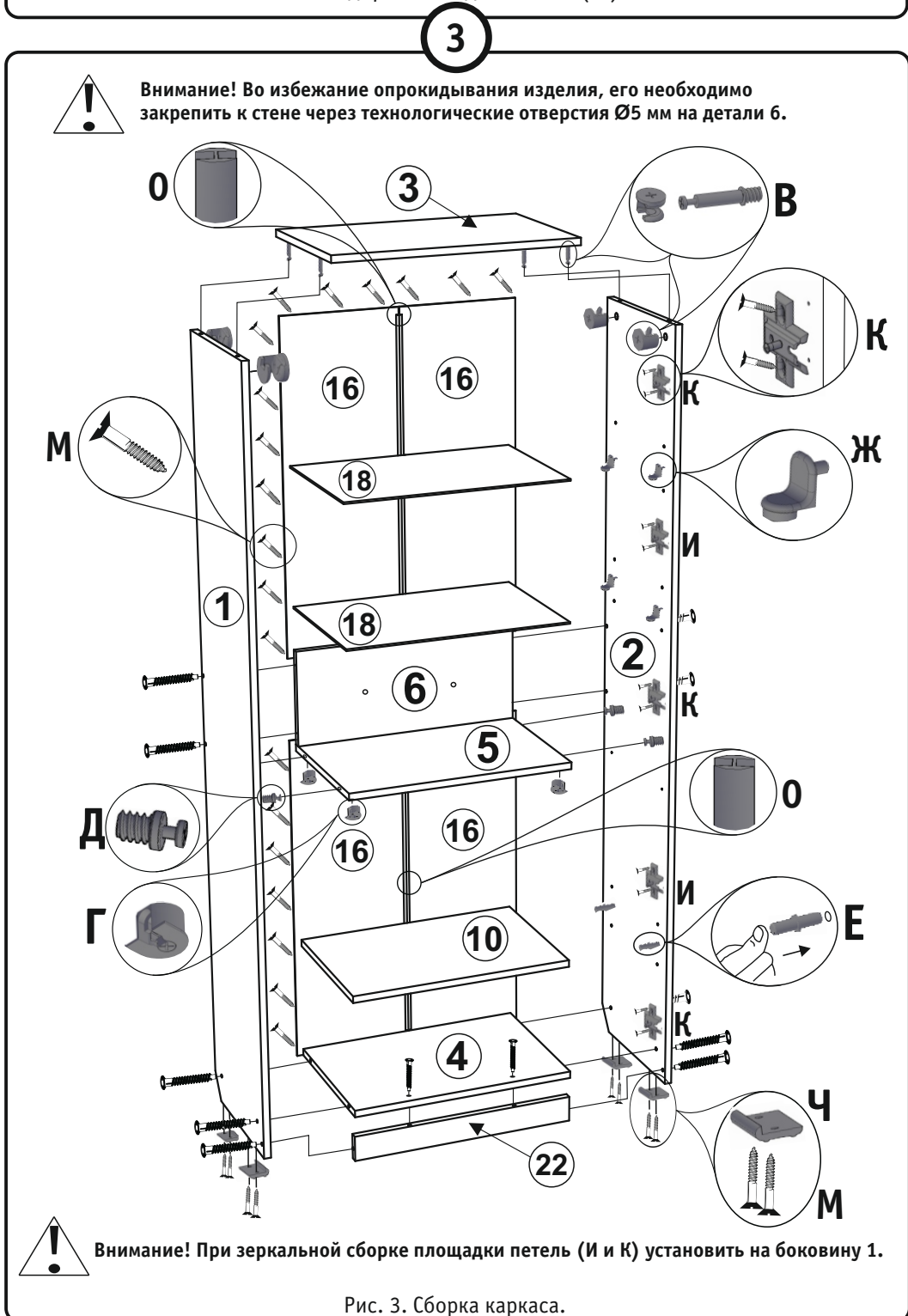

Рис. 3. Сборка каркаса.

Внимание! При зеркальной сборке площадки петель (И и К) установить на боковину 1.