

# Инструкция по сборке

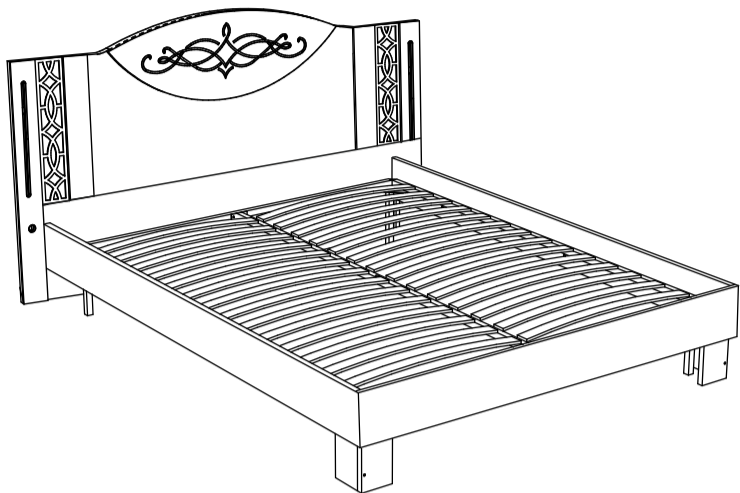

**Белла, мод. 2.1 (1,4);  
мод. 2.2 (1,6);  
мод. 2.3 (1,8).**

**Кровать с подсветкой**

Размеры (ВхШхГ) 2.1 995x1630x2080  
2.2 995x1830x2080  
2.3 995x2030x2080

**Хорошая мебель для хороших людей**



## Рекомендации по эксплуатации и уходу за мебелью

1. Мебель рекомендуется эксплуатировать в проветриваемом, сухом помещении с температурой воздуха не ниже +10 С и относительной влажности воздуха от 45 до 70%.
2. В мебели, имеющей крепление болтами, винтами, шурупами, при ослаблении соединений необходимо их периодически подтягивать.
3. Поверхность мебели следует протирать влажной тряпкой, с последующей протиркой насухо. Запрещается использовать в качестве чистящих средств растворители, соду и средства, содержащие абразивные материалы.
4. Мебель должна быть защищена от прямого попадания солнечных лучей, не должна размещаться вблизи отопительных приборов.

## ГАРАНТИЙНЫЙ ТАЛОН

- Изготовитель гарантирует соответствие мебели требованиям ГОСТ 16371-93 «Мебель. Общие технические условия» при соблюдении условий транспортировки, хранения эксплуатации и рекомендаций по уходу за мебелью и ТР ТС 025/2012 «О безопасности мебельной продукции».
- Претензии по комплектности, качеству и отклонениям, при которых сборка не возможна, должны предъявляться в магазин, где была приобретена мебель.
- Все гарантийные работы производятся только при предъявлении настоящего гарантийного талона.
- Гарантийный срок эксплуатации изделия 24 месяца, деталей с нанесенной фотопечатью 6 месяцев со дня продажи мебели через торговую сеть.

## Гарантийное обслуживание не производится:

- По дефектам, появившимся из-за не соблюдения потребителем условий транспортирования, хранения, сборки, эксплуатации и рекомендаций по уходу за мебелью.

## СВИДЕТЕЛЬСТВО О ПРИЕМКЕ

Мебель соответствует ГОСТ 16371-93, ТР ТС 025/2012 и признана годной к эксплуатации.

Дата выпуска изделия \_\_\_\_\_

Дата реализации \_\_\_\_\_  
(печать магазина)

С условиями гарантийного обслуживания ознакомлен \_\_\_\_\_  
(подпись покупателя)



Схема сборки в электронном виде находится на сайте [www.mst-mebel.ru](http://www.mst-mebel.ru)

Срок службы изделия 10 лет

Изготовитель: ИП Стрелкова Т.А.

Адреса изготовления:

**МСТ.Ижевск**  
Россия, Удмуртская Республика  
426028, г. Ижевск, ул. Пойма, 105  
тел./факс: (3412)901-800, 901-900

**МСТ.Москва**  
м. Водный стадион  
Кронштадтский бульвар, д. 14  
строение 8, офис 4  
тел.: (495) 644-38-76, 644-38-75

**МСТ.Нижний Новгород**  
ул. Шекспира, 10  
тел.: (831) 272-51-36  
сайт: [www.mst-mebel.ru](http://www.mst-mebel.ru)  
e-mail: [mst@mst-mebel.ru](mailto:mst@mst-mebel.ru)

**Спасибо за покупку!**

## Фурнитура

А. Винт-конфирмат 7x50

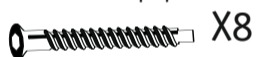

X8

Б. Заглушка конфирмата



X2

В. Ключ для конфирмата



X1

Г. Стяжка эксцентриковая



X4

Д. Винт М6x35



X4

Е. Подпятник

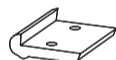

X7

Ж. Винт комодный с шайбой

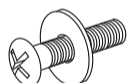

X4

З. Саморез 3x16



X15

И. Блок питания



X1

К. Выключатель



X2

Л. Провода 3м



X1

## Перечень деталей

№ дет	Наименование	Размеры мм	К-во шт.	
1	Боковина левая	2020x195	1	
2	Боковина правая	2020x195	1	
3	Царга	1,4	1452x195	1
		1,6	1652x195	1
		1,8	1852x195	1
4	Спинка	1,4	1632x992	1
		1,6	1832x992	1
		1,8	2032x992	1

№ дет	Наименование	Размеры мм	К-во шт.	
6	Опора	232x120	2	
7	Опора	232x120	2	
9	Накладка	870x90	2	
11	Планка	1,4	1568x70	1
		1,6	1768x70	1
		1,8	1968x70	1
12	Зеркало	516x100	2	

Перед сборкой внимательно ознакомьтесь с данной инструкцией, проверьте комплектность фурнитуры и разбейте её по назначению (саморез 3x16 используется на подпятники). Упаковку и прокладочный материал можно использовать в качестве подстилочного материала при сборке. Сборку производите на ровной жесткой поверхности.

Для облегчения сборки рекомендуется производить вдвоем. Для сборки необходима крестовая отвертка.

Сборку необходимо начинать с установки фурнитуры и крепежа (подпятников, стяжек и т.д.). Фурнитуру устанавливать в соответствие с кернением.

После окончательной сборки на головки эксцентриковых стяжек установите декоративные заглушки.



**Внимание! Ортопедическое основание приобретается отдельно.**

## Кровать с подсветкой, мод. 2.1, 2.2, 2.3. Белла

1  
Скрепите детали боковина левая 1, боковина правая 2 и царгу 3 на эксцентриковые стяжки (Г).



Рис. 1. Сборка основания.

2  
Скрепите детали опоры 6 и 7 между собой винтами-конфирматами (Б) при помощи ключа (В). На опорах 6 и 7 установите подпятники (Е) при помощи саморезов (З). Установите опоры 6 и 7 на деталях 1, 2 и 3 на винты (Д).

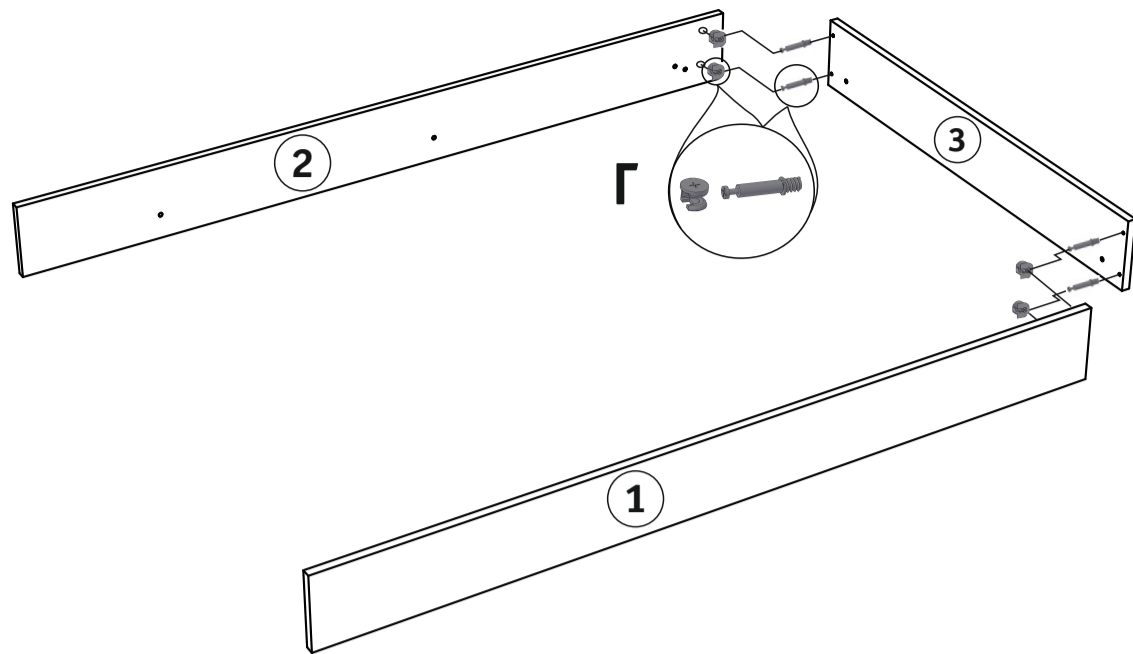

Рис. 2. Установка опор.

3  
На деталь спинку 4 установите подпятники (Е) на саморезы (З). Закрепите деталь спинку 4 на боковинах 1 и 2 винтами-конфирматами (А), при помощи ключа (Б). Установите провода (Л) в блок питания (И) и с проводами, выходящими через сквозное отверстие от светодиодов, соблюдая полярность (красный провод - «+», чёрный провод - «-»). Установите блок питания (И) к спинке 4 на саморез (З). Установите планку 11 на винты (Ж) на спинку детали 4.

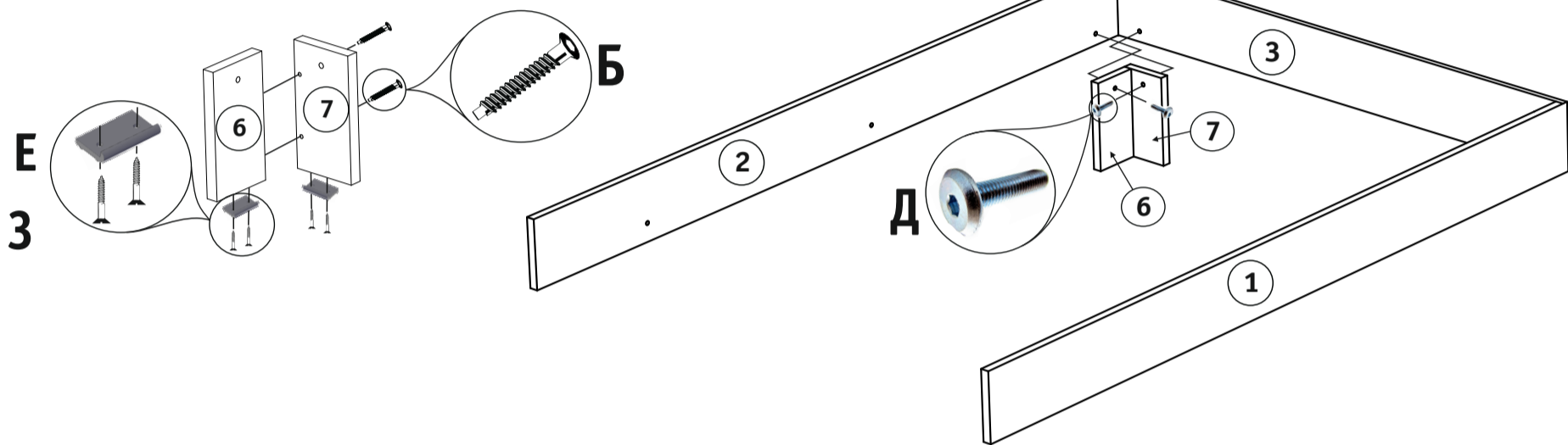

Рис. 3. Установка спинки кровати.

4  
После сборки каркаса установите выключатель (К) в три этапа: а) отверните винты от выключателя при помощи крестовой отвертки; б) вставьте провода в выключатель (К), а затем зажмите их винтами используя крестовую отвертку; в) вставьте выключатель (К) в отверстие детали 9.

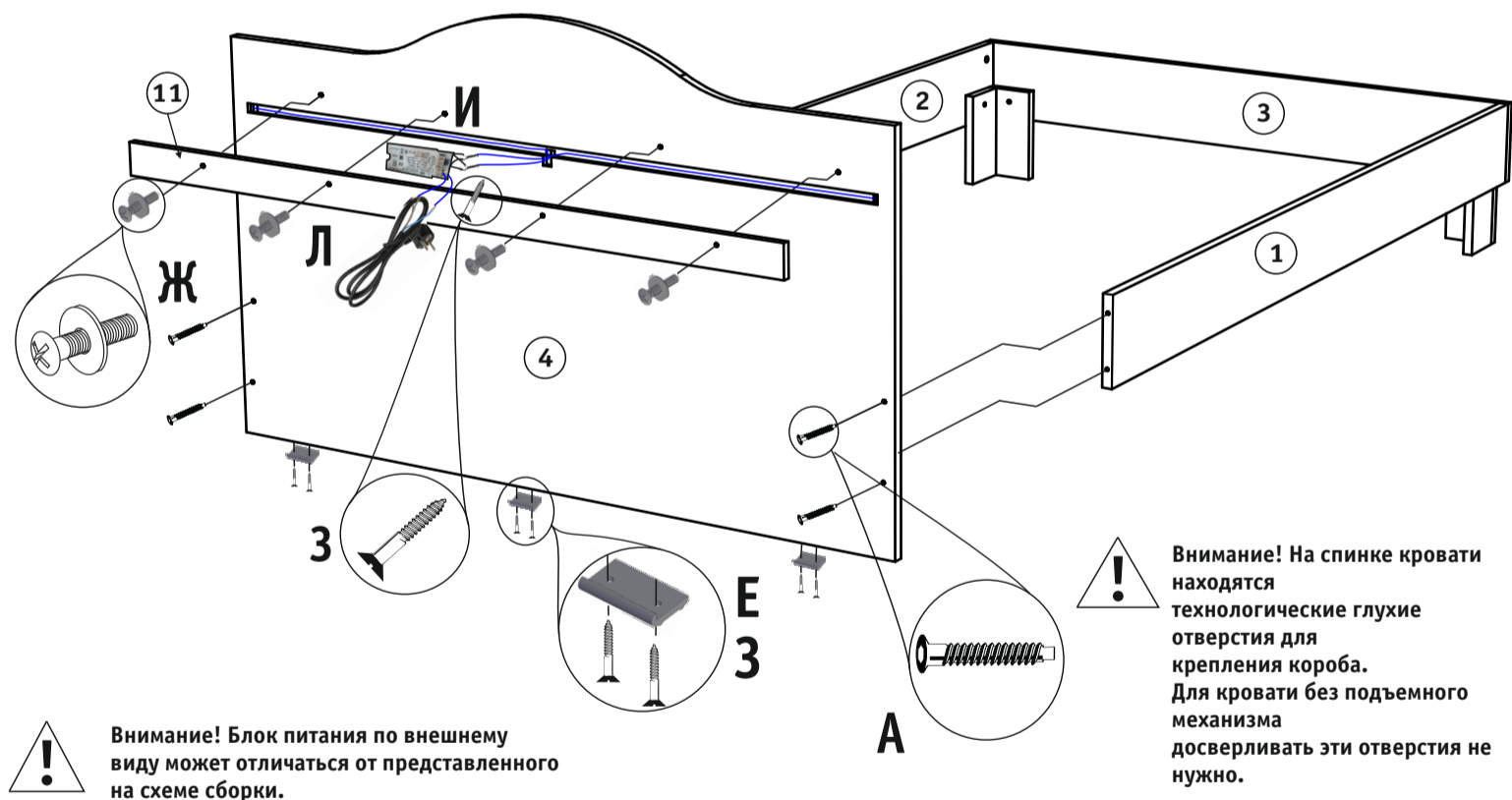
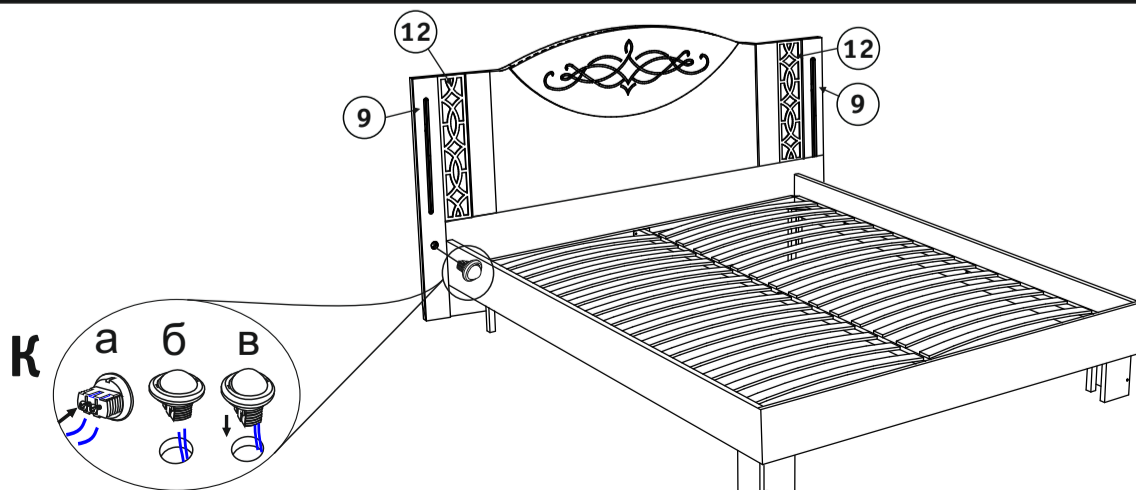

Рис. 4. Установка выключателя.