

ООО "Юм Сервис"

тел.(812)-336-89-90

Шкаф-кровать 1400 "Гарун" (арм. К06)

№1 Подпятник 4 шт.	№2 Заглушка Ø15 59 шт.	№3 Заглушка Ø18 16 шт.	№4 Саморез 4x20 6 шт.	№5 Стржка 7x50 шурупа (конфирмат)	№6 Ключ 1 шт.	№7 Саморез 4x30 28 шт.
№8 Гвозди 2x20 3 шт.	№9 Межсекционная стржка (Винт 4x24) 15 шт.	№10 Ручка 4 шт.	№11 Эксцентрик 10 шт.	№12 Дюбель к эксцентрику 74 шт.	№13 Винт 8x20 1 шт.	№14 Винт 6x30 10 шт.
№15 Шайба Ø10 4 шт.	№16 Винт 6x38 2 шт.	№17 Гайка М6 2 шт.	№18 Стороннее кольцо 2 шт.	№19 Саморез 4x16 10 шт.	№20 Винт 4x24 (для фасадов 21 мм) 8 шт.	№21 Шайба Ø5 (для фасадов 21 мм) 8 шт.
№22 Опора 4 шт.	№23 Подъемный механизм 2 шт.	№24 Ремень 2 шт.	№25 Дюбель 8x100 3 шт.	№26 Шпигт 8 шт.	№27 Латодержатель 60 шт.	

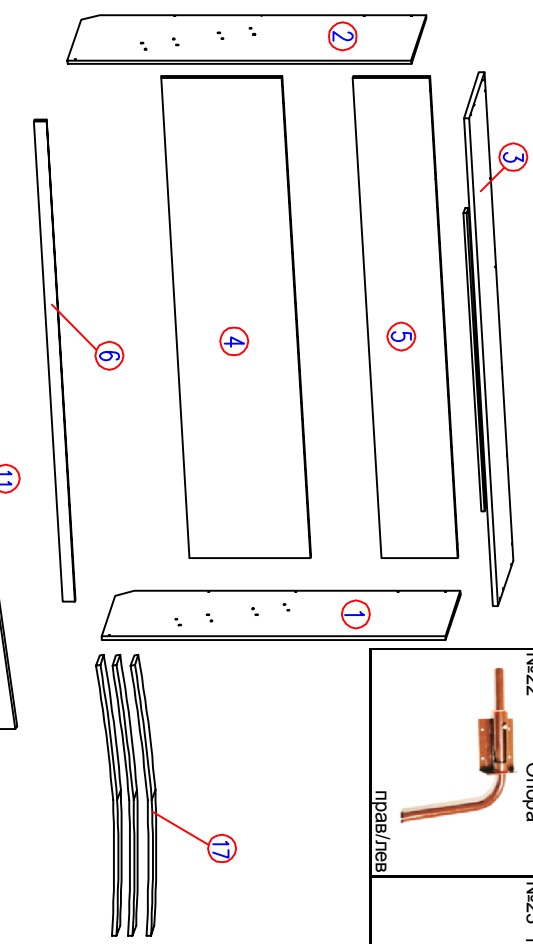

№ п/п		Наименование	Размер, мм	Кол-во, шт.	Комплект поставки		№ п/п	Наименование	Размер, мм	Кол-во, шт.
1		Стенка боковая правая	1596x493	1	10	Царга поперечная левая	1448x170	1		
2		Стенка боковая левая	1596x493	1	11	Опорная планка	2014x70	4		
3		Стенка верхняя в сборе	2141x495	1	12	Средник	1414x140	3		
4		Стенка задняя	2108x490	1	13	Средник	1414x140	2		
5		Стенка задняя	2108x310	1	14	Дверь	1520x525	2		
6		Плинтус	2108x50	1	15	Дверь	1520x525	1		
7		Царга продольная передняя	2014x170	1	16	Дверь	1520x525	1		
8		Царга продольная задняя	2014x200	1	17	Ламели	690	30		
9		Царга поперечная правая	1448x170	1						

Уважаемый покупатель,

Для удобства транспортировки и предохранения от повреждения мебель поставляется в разобранном виде. В целях повышения надежности и долговечности изделий, улучшения их качества, повышения эстетичности и комфорта, производитель оставляет за собой право совершенствования конструкции изделий, замены крепежной фурнитуры без внесения изменений в комплектацию инструкцию. Прежде чем приступить к сборке, внимательно ознакомьтесь с настоящей инструкцией.

Гарантия изготовителя:

1. Приобретая изделия мебели, убедиться в отсутствии механических повреждений.
 2. Компания несет ответственность за соответствие товара предъявленным требованиям, при условии соблюдения правил транспортировки, сборки и ухода за мебелью.
 3. Претензии от покупателей принимаются магазинами, продавшими товар в течении 24 месяцев со дня продажи, с обязательным приложением товарного чека и упаковочного талона. **Не выкидывайте упаковочный талон до окончания гарантийного срока!**
- Благодарим Вас за покупку и выражаем уверенность, что при соблюдении правил сборки и условий эксплуатации мебель будет надежно служить Вам в течении длительного времени.

1 Сборка корпуса шкафа

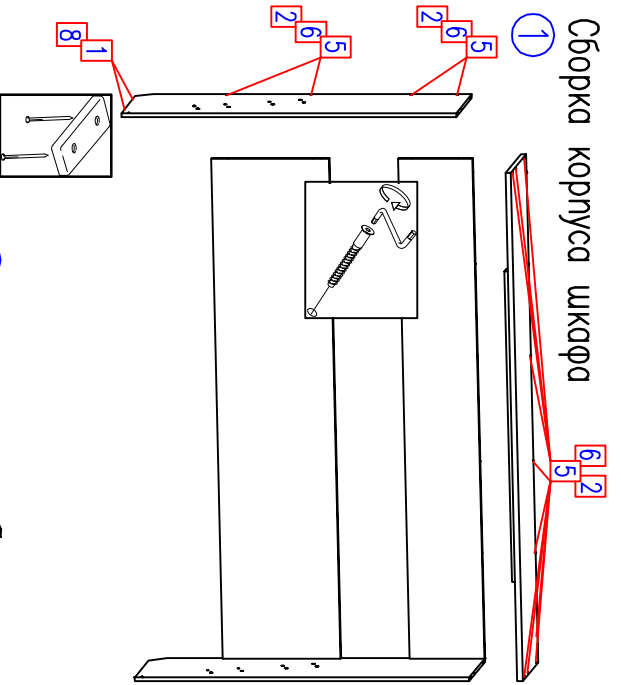

2 Сборка корпуса кровати

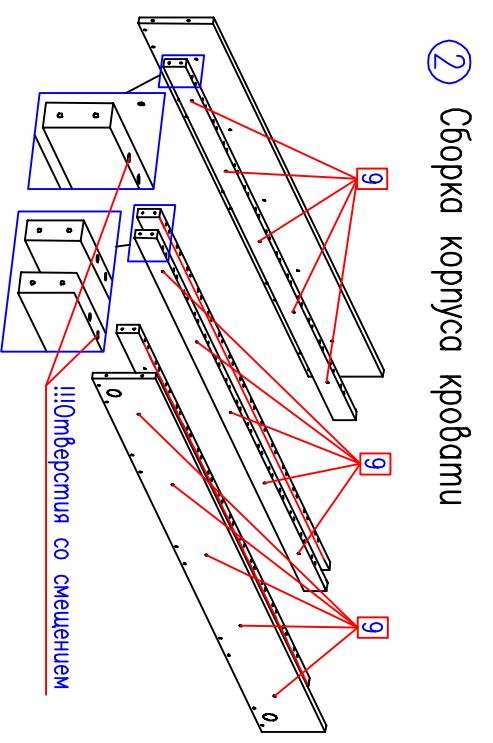

3

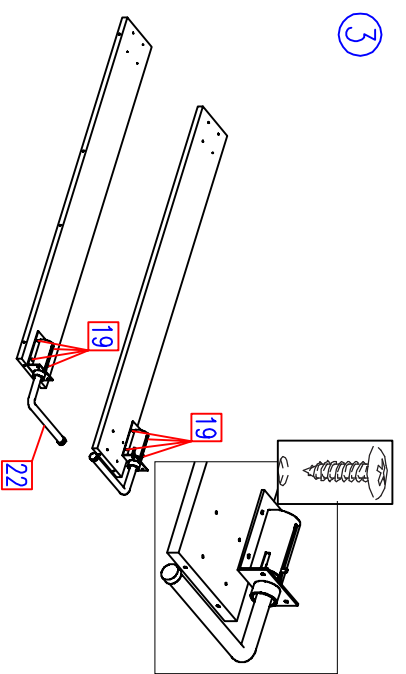

4

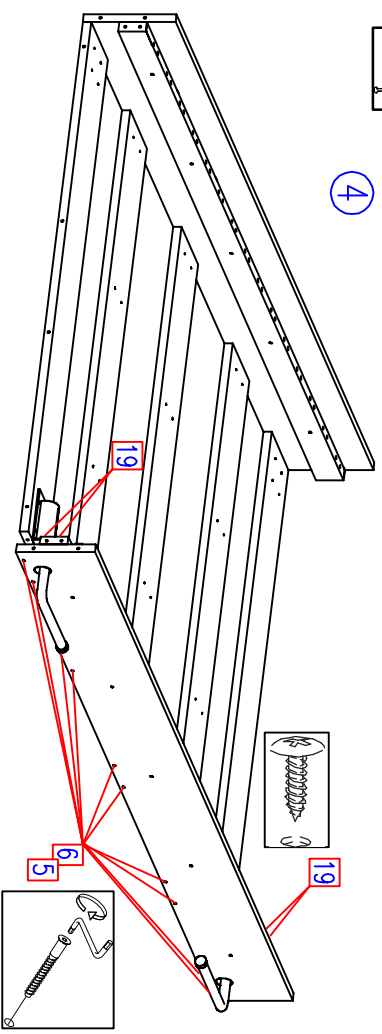

5

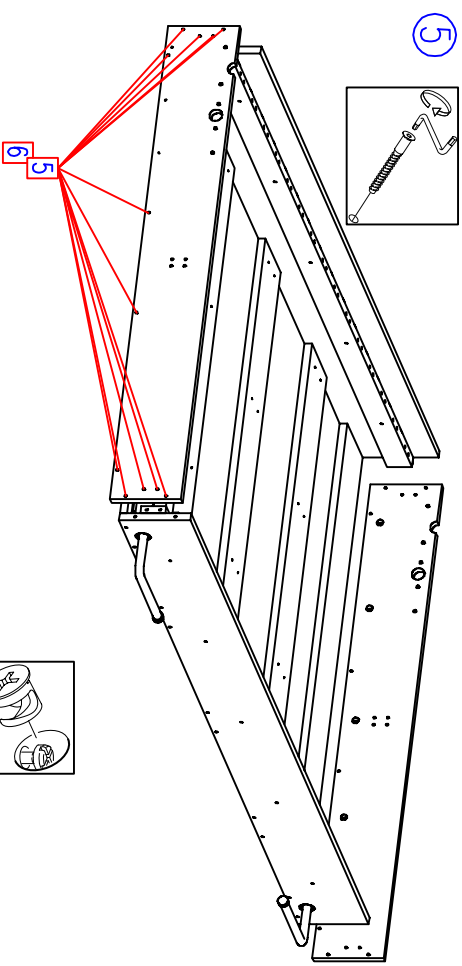

6

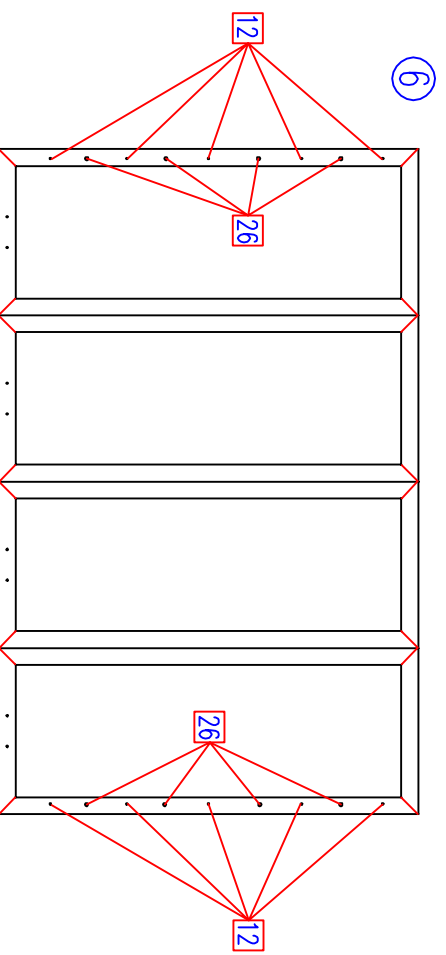

7

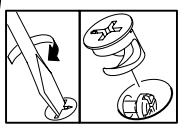
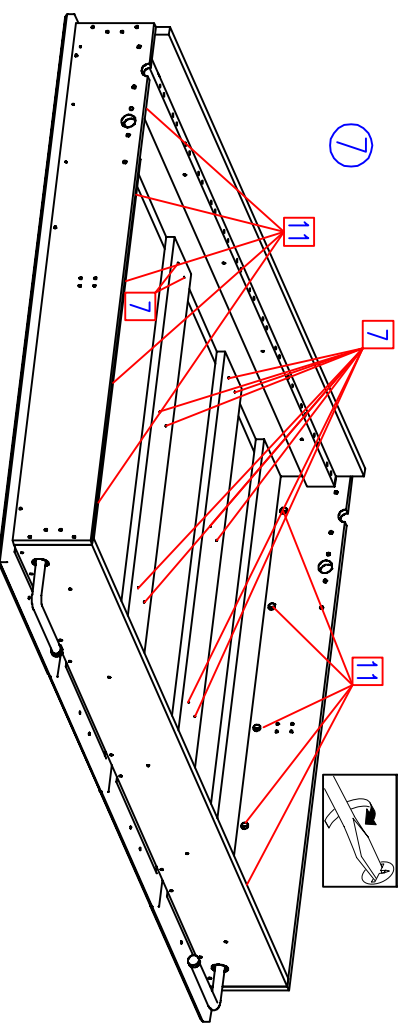

8

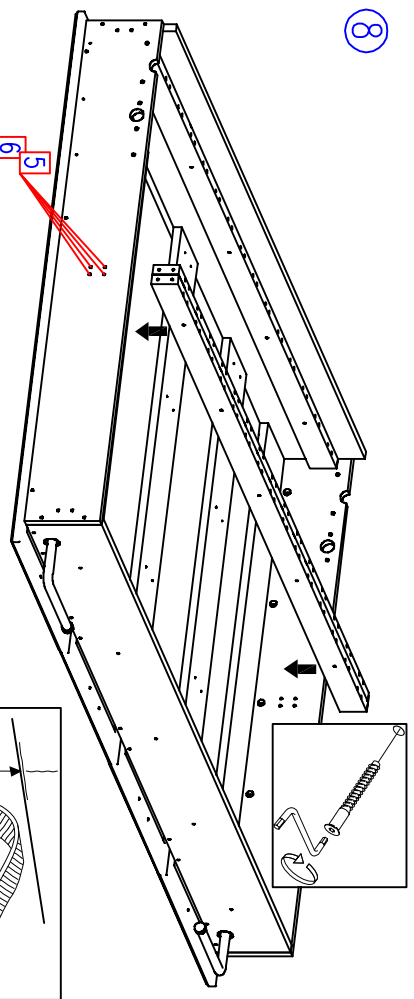

10

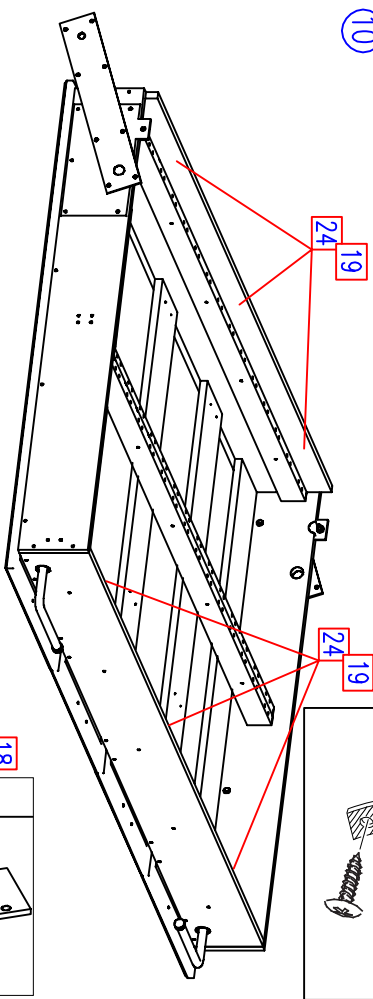

9

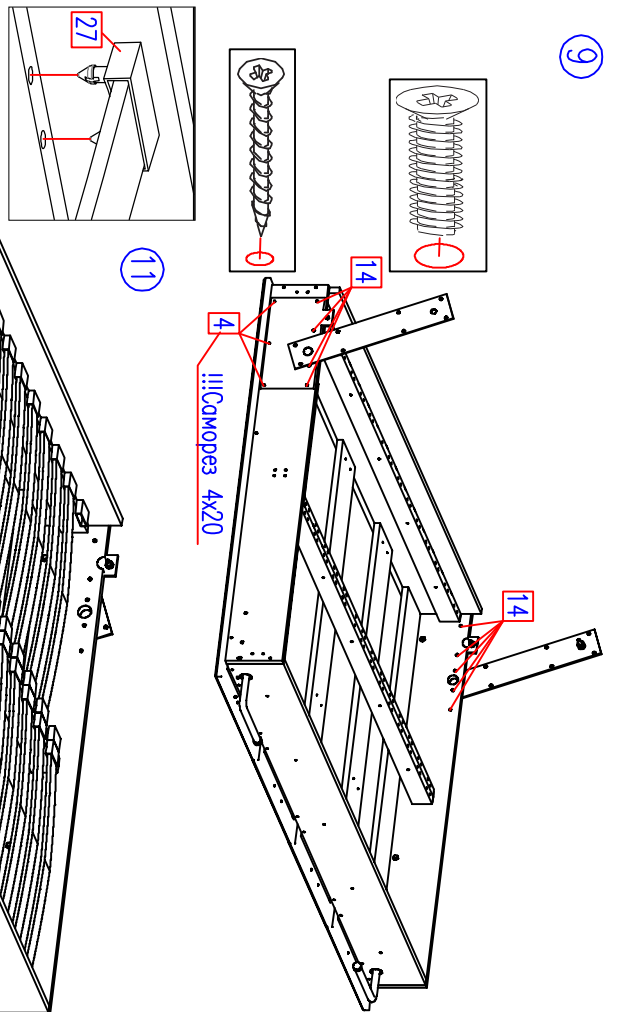

12

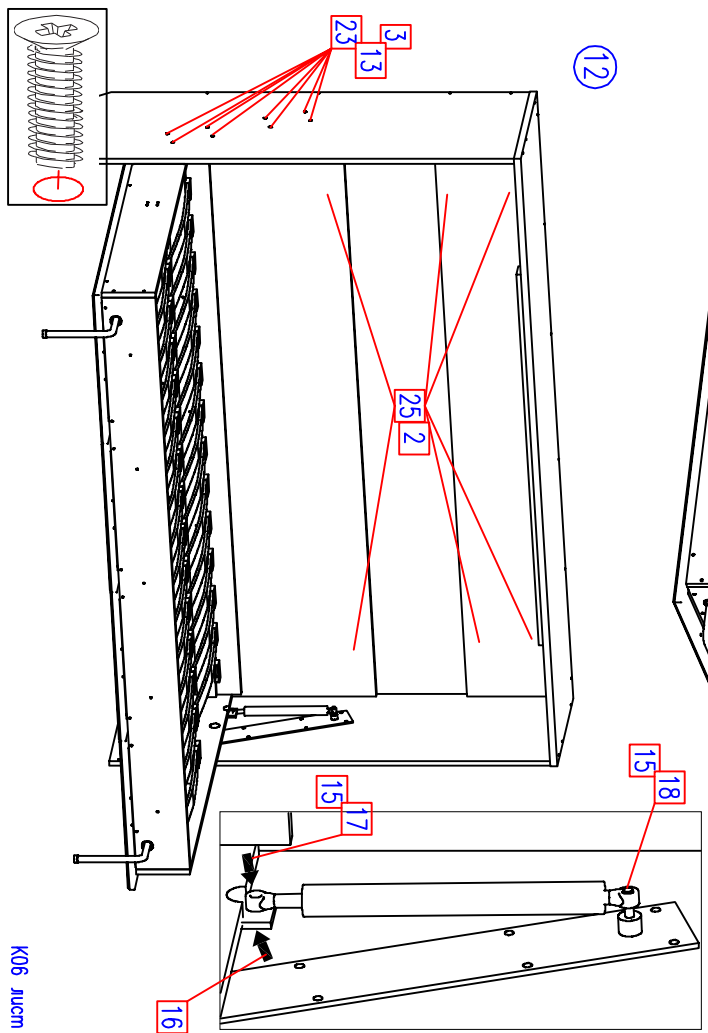

13

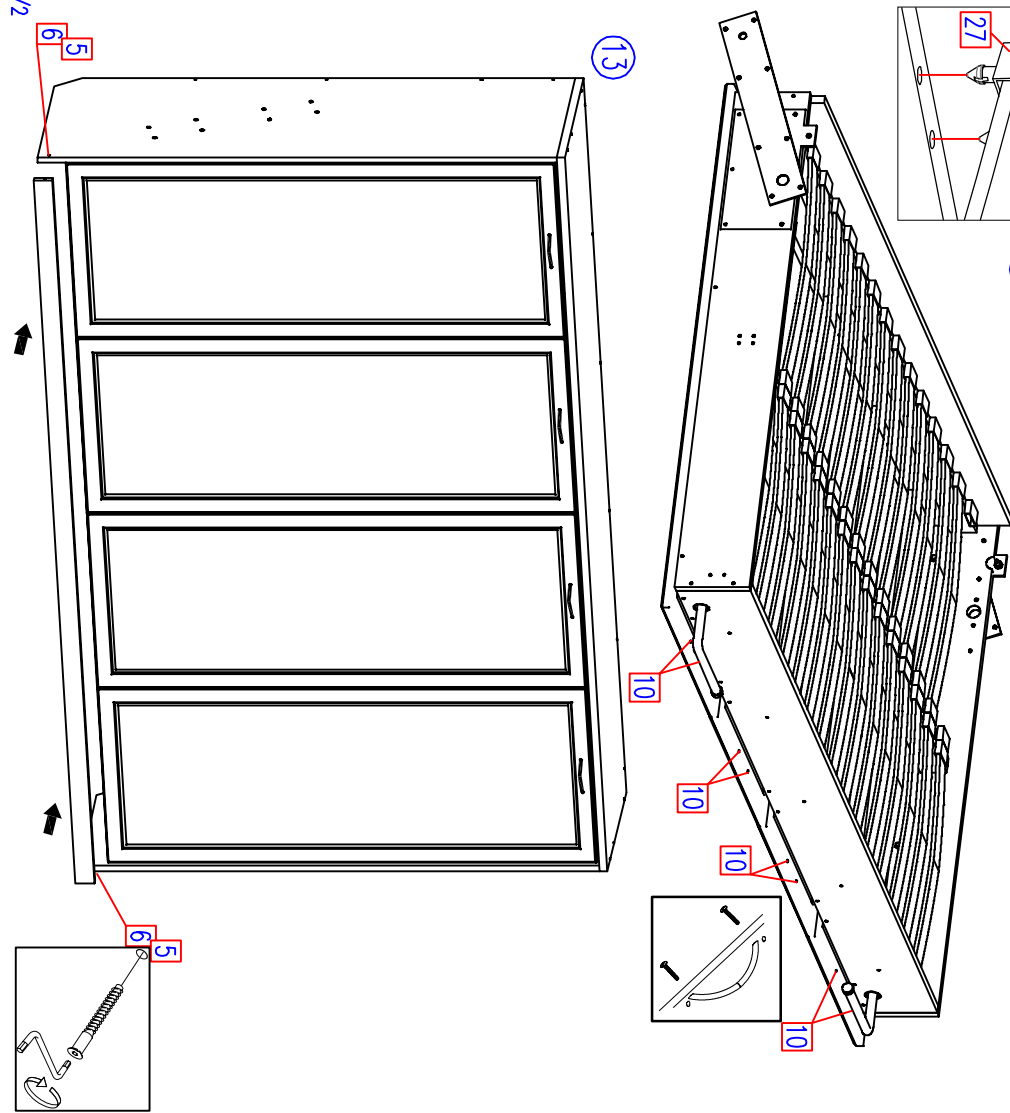

К06 лучн 2/2

Правила сборки.

Подъемную кровать обязательно крепить к капитальной стене. Запрещается крепление подъемной кровати к стенам из гипрока!!!

Следует убедиться, что площадь пола, куда откидывается кровать, свободна от каких-либо предметов!

Сборку следует производить на ровном полу, покрытом тканью или бумагой, во избежание повреждений кромки и загрязнения мебели.

Необходимо соблюдать осторожность, чтобы не повредить поверхности деталей.

Крепление деталей должно быть прочным, без допусков на качание.

Действия, которые категорически запрещено производить в процессе всей эксплуатации кровати.

1. Пытаться повернуть кровать, когда она занимает вертикальное положение. Это можно делать только после отсоединения кровати от короба.
2. Пытаться ослабить любые крепежные элементы механизма.
3. В одиночку пытаться укладывать матрац или переворачивать его. Один человек должен удерживать кровать в горизонтальном положении.
4. При закрывании кровати оставлять на поверхности кровати какие-либо предметы: журналы, книги, детские игрушки и т.д.
5. Запрещено производить операции откидывания и подъема кровати детьми, не достигшими возраста 14 лет!!!
6. Основание кровати ставить на ножки, в противном случае, возможно повреждение газ-лифтов и корпуса кровати.

Подготовка к сборке.

1. Проверьте комплектацию каждого пакета.
2. Проверьте наличие фурнитуры и метизов.
3. Перед началом сборки необходимо определить расположение деталей в изделеги в соответствии со схемой сборки.

Рекомендации по сборке, эксплуатации и уходу за мебелью.

1. Мебель рекомендуется эксплуатировать в помещениях с температурой не ниже +10°C и влажностью 65+/-15 %.
2. Изделие не рекомендуется устанавливать вблизи сырых стен или источников тепла (печей, батарей или других отопительных приборов).
3. Не проливать жидкости на поверхности изделия!
3. Соединения с помощью винтов, шурупов, и стяжек необходимо периодически проверять и производить их затяжку.
4. Удаление пыли с поверхности мебели следует производить сухой мягкой тканью или специальными салфетками. Для сохранения внешнего вида мебели рекомендуется периодически производить обработку поверхностей специальными составами, предназначенными для ухода за мебелью, в соответствии с инструкцией по их применению. Выполнение данных условий позволит в течение длительного времени сохранить эстетические и эксплуатационные качества наших изделий.

Порядок сборки (собирают не менее двух человек).

Внимание! Амортизатор находится под давлением! Натяжную ленту удалять только после монтажа!

1. На торцы деталей 1 и 2 установить подпятники №1 с помощью гвоздей. Далее шурупной стяжкой №5 скрепить детали корпуса шкафа 1, 2, 3, 4, 5 согласно рисунку.
2. С помощью межсекционной стяжки №9 скрепить опорные планки 11 (отверстия на опорных планках со смещением, см. рис.2) с деталями 7, 8 как показано на рис.2.
3. Установить саморезами №19 опоры на детали 13.
4. С помощью стяжки №5 скрепить детали 7, 8, 12, 13. Затем окончательно закрепить опоры на детали 7.
5. К полуцивейей конструкции присоединить детали 9, 10.
6. Разложить двери как показано на картинке. Установить в отверстия дюбель от эксцентрика №12 и шканты №26.
7. Установить на двери каркас кровати и закрепить с помощью эксцентриков №11, шкантов №26 и саморезов №7.
8. Установить опорные планки и закрепить их стяжками №5.
9. С помощью винтов №14 и саморезов 4x20-№4 закрепить с наружной стороны каркаса подъемный механизм. Винты устанавливаются с внутренней стороны каркаса.

Саморезы с наружной.

10. На корпусе кровати закрепить удерживающие ремни согласно схеме.

11. Установить ламели в латодержатели №27 и закрепить их в отверстия на опорных планках 11.

Установить ручки на фасады. Для фасадов толщиной 21 мм для крепления использовать винт №20 и шайбу №21.

12. Прикрепить к стене корпус кровати с помощью дюбелей №25. Затем, задвинув корпус кровати в корпус шкафа закрепить механизм на корпусе шкафа винтами №13.

Перед установкой газлифта необходимо снять старое стопорное кольцо и смазать посадочные места смазкой типа "литол". Навесить газлифт на подъемный механизм снизу шторм виниз и затянуть винтом №16 с шайбой №15 и гайкой №17. Подняв короб кровати примерно на 30°, установить газлифт в верхней части и закрепить его с помощью стопорного кольца №18 с шайбой №15.

После этого можно удалить натяжную ленту и сохранить её!

13. Закрепить кровать и установить плинтус 6, закрепив его стяжками №5.

14. Видимые места крепления закройте заглушками.