

Инструкция по сборке

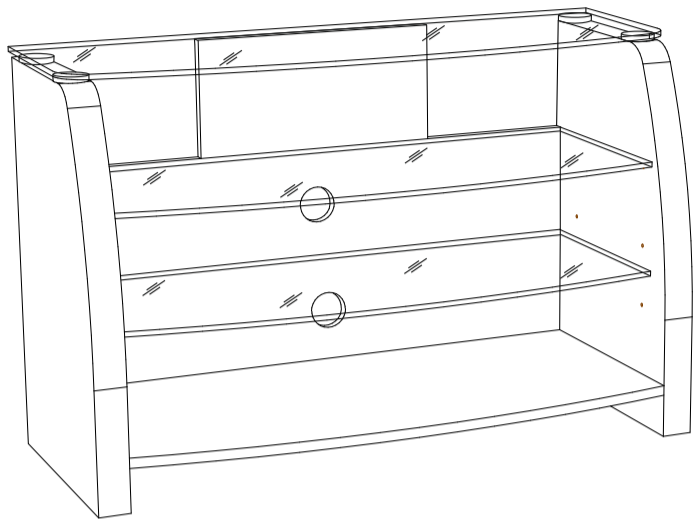

Porta Uno
тумба для ТВ и мультимедиа
Размеры (ВхШхГ) 1000х650х440

Хорошая мебель для хороших людей

Рекомендации по эксплуатации и уходу за мебелью

1. Мебель рекомендуется эксплуатировать в проветриваемом, сухом помещении с температурой воздуха не ниже +10 С и относительной влажности воздуха от 45 до 70%.
2. В мебели, имеющей крепление болтами, винтами, шурупами, при ослаблении соединений необходимо их периодически подтягивать.
3. Поверхность мебели следует протирать влажной тряпкой, с последующей протиркой насухо. Запрещается использовать в качестве чистящих средств растворители, соду и средства, содержащие абразивные материалы.
4. Мебель должна быть защищена от прямого попадания солнечных лучей, не должна размещаться вблизи отопительных приборов.

ГАРАНТИЙНЫЙ ТАЛОН

- Изготовитель гарантирует соответствие мебели требованиям ГОСТ 16371-93 «Мебель. Общие технические условия» при соблюдении условий транспортировки, хранения эксплуатации и рекомендаций по уходу за мебелью и ТР ТС 025/2012 «О безопасности мебельной продукции».
- Претензии по комплектности, качеству и отклонениям, при которых сборка не возможна, должны предъявляться в магазин, где была приобретена мебель.
- Все гарантийные работы производятся только при предъявлении настоящего гарантийного талона.
- Гарантийный срок эксплуатации изделия 24 месяца, деталей с нанесенной фотопечатью 6 месяцев со дня продажи мебели через торговую сеть.

Гарантийное обслуживание не производится:

- По дефектам, появившимся из-за не соблюдения потребителем условий транспортирования, хранения, сборки, эксплуатации и рекомендаций по уходу за мебелью.

СВИДЕТЕЛЬСТВО О ПРИЕМКЕ

Мебель соответствует ГОСТ 16371-93, ТР ТС 025/2012 и признана годной к эксплуатации.

Дата выпуска изделия _____

Дата реализации _____
(печать магазина)

С условиями гарантийного обслуживания ознакомлен _____
(подпись покупателя)



Схема сборки в электронном виде находится на сайте
www.mst-mebel.ru
Срок службы изделия 10 лет

Изготовитель: ИП Стрелкова Т.А.
Адреса изготовления:











МСТ.Ижевск
Россия, Удмуртская Республика
426028, г. Ижевск, ул. Пойма, 105
тел./факс: (3412)901-800, 901-900

МСТ.Москва
м. Водный стадион
Кронштадтский бульвар, д. 14
строение 8, офис 4
тел.: (495) 644-38-76, 644-38-75

МСТ.Нижний Новгород
ул. Шекспира, 10
тел.: (831) 272-51-36
сайт: www.mst-mebel.ru
e-mail: mst@mst-mebel.ru

Спасибо за покупку!

Фурнитура

- | | |
|---|---|
| А. Винт-конфирмат 7x50
 X2 | Ж. Заглушка отверстия под провода
 X2 |
| Б. Ключ для конфирмата
 X1 | З. Подпятник регулируемый
 X4 |
| В. Держатель для стекла с присоской
 X8 | И. Винт-шуруп
 X4 |
| Г. Стяжка эксцентриковая пластиковая
 X8 | К. Пятак металлический с кольцом
 X4 |
| Д. Дюбель ввинчиваемый Ду321 (Стандарт)
 X8 | Л. Демпфер силиконовый
 X2 |
| Е. Стяжка эксцентриковая двойная
 X3 | |

*Предприятие-изготовитель оставляет за собой право на замену материалов, фурнитуры и метизов на аналогичные, не ухудшающие качество изделия.

Перечень деталей

№ дет	Наименование	Размеры мм	К-во шт.
1,2	Боковина	634x402	2
3	Дно	900x441	1
4	Ребро	900x362	1

№ дет	Наименование	Размеры мм	К-во шт.
5	Ребро	400x192	1
6	Столешница (стекло 8 мм)	1000x352	1
7	Полка (стекло 8 мм)	898x376	2

Перед сборкой внимательно ознакомьтесь с данной инструкцией, проверьте комплектность фурнитуры и разбейте её по назначению. Упаковку и прокладочный материал можно использовать в качестве подстилочного материала при сборке. Сборку производите на ровной жесткой поверхности.

Для облегчения сборки рекомендуется производить вдвоем. Для сборки необходима крестовая отвертка.

Сборку необходимо начинать с установки фурнитуры и крепежа (подпятников, стяжек эксцентриковых и т.д.). Фурнитуру устанавливать в соответствие с кернением.

После окончательной сборки отверстия под провода закройте заглушками.

На боковины 1 и 2 установите регулируемые подпятники (З). Скрепите детали 3 и 4 с боковинами 1 и 2 на пластиковые эксцентриковые стяжки (Г, Д), для этого необходимо забить бочонки эксцентриковой стяжки (Г) в детали и стянуть. Закрепите между собой детали 3 и 4 при помощи ключа (Б) на винты-конфирматы (А). Далее скрепите деталь 5 с деталью 4 на двойные эксцентриковые стяжки (Е). Установите на боковины 1 и 2 держатели для стеклянных полок (В). На деталь 5 приклейте силиконовый демпфер (Л).



Рис. 1. Сборка каркаса.

Прикрутите винт (И) в пятак (К). Вкрутите винт с пятаком в боковины 1 и 2. Установите резиновое кольцо в паз пятака. Установите столешницу 6 на боковины. Закрепите стеклянные полки 7 на держатели для стекла с присоской (В).

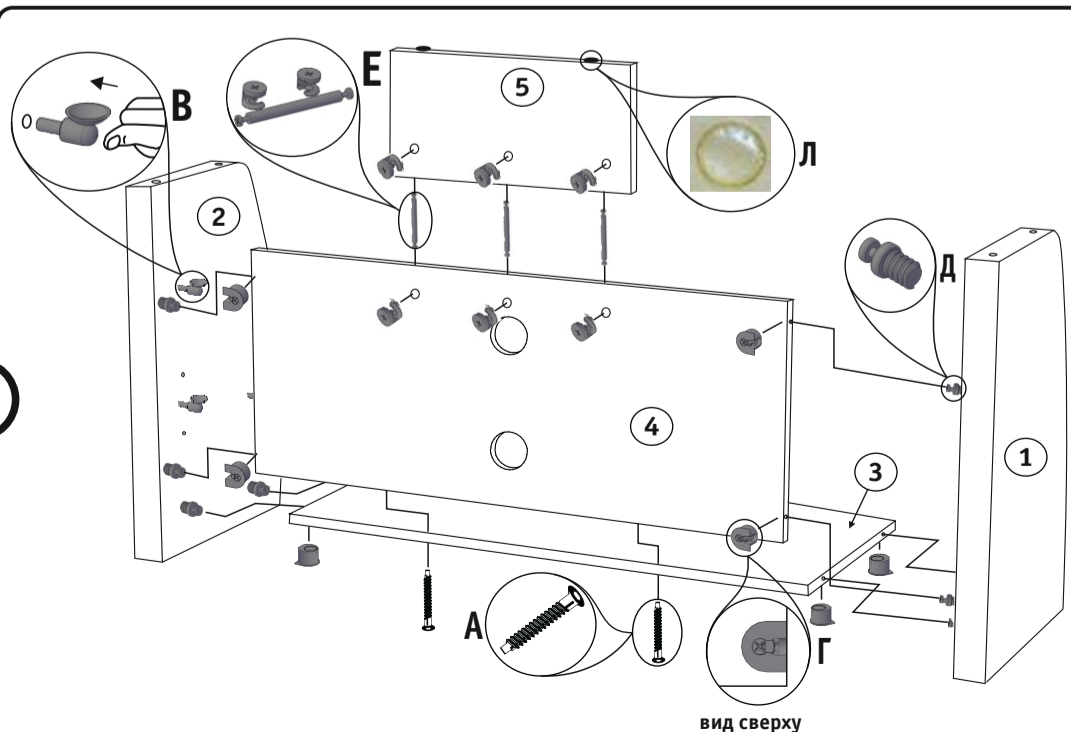
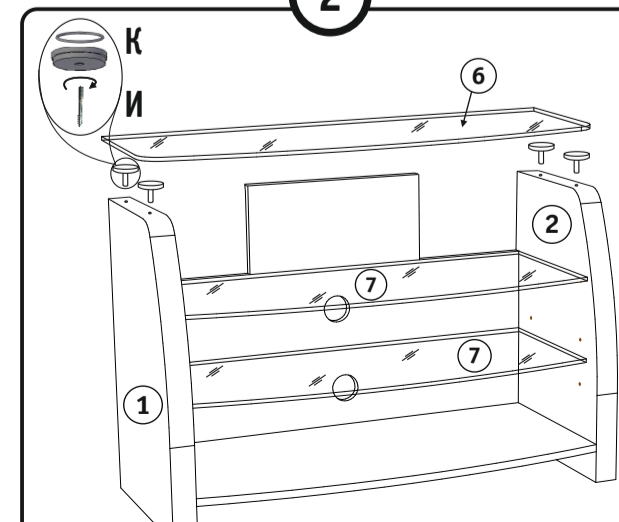

Рис. 2. Установка столешницы.